

Dualit®

Since 1945

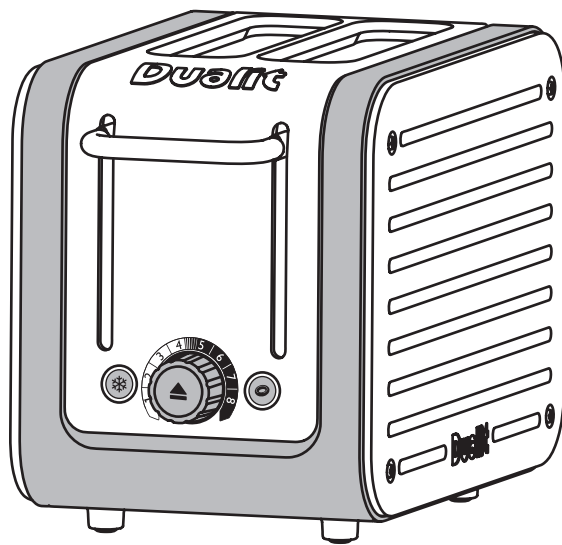

CAT2

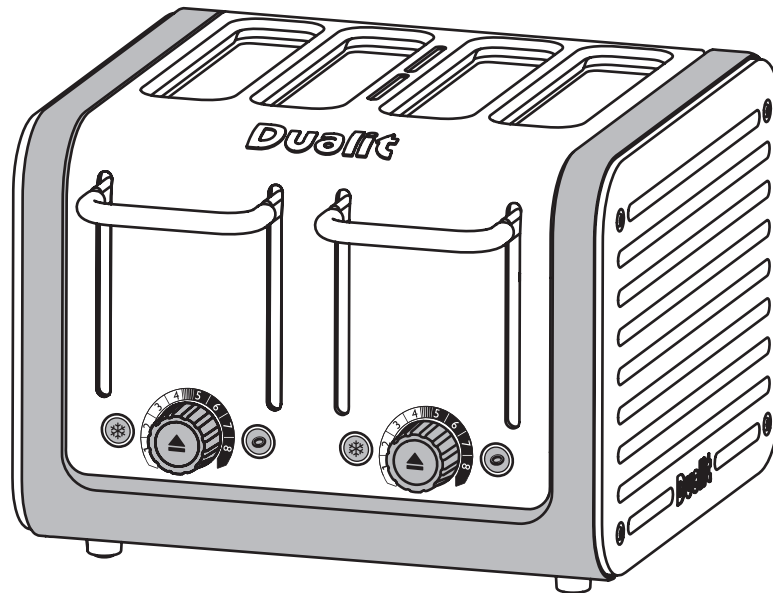

CAT4

EN	Toaster	
	Instruction Manual	03
DK	Architect-brødrister	
	Brugsanvisning	08
NO	Architect-brødrister	
	Bruksanvisning	13
SE	Architect brödrost	
	Bruksanvisning	18

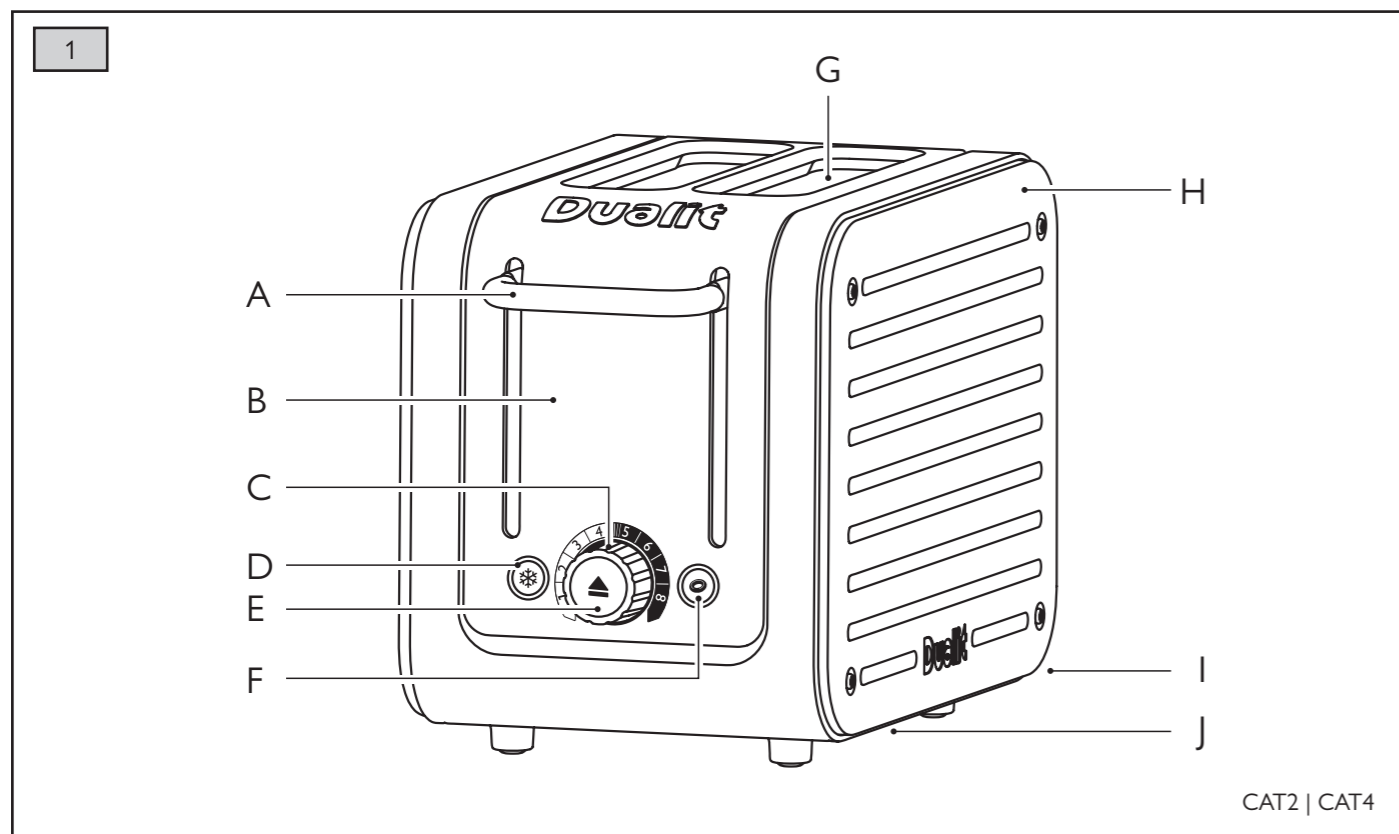

EN. KNOW YOUR TOASTER

- | | |
|--------------------------|---------------------------|
| A. TOASTING LEVER | F. BAGEL BUTTON |
| B. STAINLESS STEEL COVER | G. WIDE SLOTS |
| C. BROWNING CONTROL | H. INTERCHANGEABLE PANELS |
| D. DEFROST BUTTON | I. CRUMB TRAY |
| E. CANCEL BUTTON | J. CABLE TIDY |

DK. LÆR DIN BRØDRISTER AT KENDE

- | | |
|-------------------------------|-------------------------|
| A. RISTEHÅNDTAG | F. BAGEL-KNAPP |
| B. YDERKAPPE I RUSTFRITT STÅL | G. BREDE SKUFFER |
| C. RISTNINGSKONTROL | H. UDSKIFTelige PANELER |
| D. OPTØNINGSKNAP | I. KRUMMEBAKKE |
| E. TÆND/SLUK-KNAP | J. LEDNINGSSOPRULLER |

NO. BLI KJENT MED BRØDRISTEREN DIN

- | | |
|---------------------------------|------------------------|
| A. RISTESPAKEN | F. BAGEL-KNAPP |
| B. YTRE DEKSEL I RUSTFRITT STÅL | G. BREDE SKUFF |
| C. RISTEKONTROLL | H. UTSKIFTBARE PANELER |
| D. TININGSKNAPP | I. SMULERBRETT |
| E. AV/PÅ-KNAPP | J. LEDNINGSSOPRULLER |

SE. LÄR KÄNNA DIN BRÖDROST

- | | |
|-------------------------|----------------------|
| A. ROSTNINGSSPAK | G. BREDA FACK |
| B. ROSTFRITT YTTERHÖLJE | H. UTBYTBARA PANELER |
| C. ROSTNINGSGREGLAGE | I. SMULBRICKA |
| D. UPPTININGS KNAPP | J. SLADDVINDA |
| E. AVSTÄNGNINGSKNAPP | |
| F. BAGEL KNAPP | |



IMPORTANT SAFETY PRECAUTIONS



READ ALL INSTRUCTIONS

BEFORE USING THE TOASTER.

KEEP THESE INSTRUCTIONS FOR FUTURE REFERENCE

IMPORTANT SAFEGUARDS

- **THIS IS AN ATTENDED APPLIANCE. Do not leave unattended during use, unplug after each use (risk of fire if an unattended appliance is left operating or plugged in).**
- This appliance must not be used by children younger than 8 years old and persons with very extensive and complex disabilities. Children aged 8-14 years and persons with reduced physical, sensory or mental capabilities or lack of experience and knowledge shall not use this appliance, unless they are supervised and have been given instruction concerning the use of the appliance in a safe way and understand the hazards involved. Close supervision is necessary when any appliance is used by or near children. Children shall be supervised to ensure that they do not play with the appliance. Cleaning and user maintenance shall not be made by children unless they are older than 8 and supervised. Keep the appliance and its cord out of reach of children less than 8 years old. **Risk of fire, electric shock, scalding or injury to persons.**
- This appliance is intended for indoor household use only. If the appliance is used improperly or for professional or semi-professional purposes or if it is not used according to these instructions the Guarantee becomes invalid and Dualit refuses any liability for damage caused. **Risk of fire, electric shock, scalding or injury to persons.**

Electrical safety

- Before plugging in, check that the voltage on the rating label is the same as the mains supply. **Risk of electric shock and fire.**
- Never plug an appliance into a socket/outlet with other appliances connected to it or a socket/outlet with additional features such as, but not limited to, USB sockets, built-in Wi-Fi boosters, remote Wi-Fi/Bluetooth or similar smart switching functionality. Failure to do this may cause an overload, trip a circuit breaker or blow a fuse. **Risk of electric shock and fire or damage to socket/outlet and plug.** The socket/outlet should be protected by a Residual Current Device (RCD).
- Unplug from outlet when not in use and before cleaning. Allow to cool before putting on or taking off parts. **Risk of fire, electric shock, scalding or injury to persons.**
- Should the neon light remain illuminated after using appliance immediately unplug the toaster and call service centre. **Risk of electric shock.**
- The toaster is not intended to be operated by means of an external timer or separate remote-control system. **Risk of fire.**
- To protect against electric shock, do not immerse any part of this product in water or other liquid. **Risk of electric shock.**
- NOTE: Any plug cut from the power supply cord should be disposed of immediately. Inserting any cut off plug into a socket-outlet is hazardous. **Risk of electric shock and fire.**
- Do not operate any appliance with a damaged lead or plug, or after the appliance malfunctions, or has been damaged, cracked or dropped in any manner. **Risk of electric shock and fire.**
- In order to avoid a hazard, if the Power Cord is damaged it must, for safety reasons, be replaced by Dualit or a qualified electrician. Call Dualit's Customer Helpline on +44 (0)1293 652 500. **Risk of electric shock and fire.**
- Never use the plug without the fuse cover fitted. Ensure replacement fuse is the same current value as original. Replacement fuses should be ASTA approved to BS 1362. **Risk of electric shock and fire.**

- **WARNING:** This appliance must be earthed. **Risk of electric shock and fire.**
- Never touch the appliance or Power Cord with wet hands. **Risk of electric shock.**
- The use of extension cables not authorised by the manufacturer may cause damage or accidents. **Risk of electric shock.**

General safety

- Do not use foods, including tarts and pastries, that may drip fillings or coatings containing sugar when heated in your toaster, as may cause a fire. **Risk of fire.**
- Bread may burn. Therefore toasters must not be used near or below curtains and other combustible materials. **Risk of fire.**
- When in use a fire may occur if the appliance is covered or touching flammable material, including curtains, draperies, walls and the like. **Risk of fire.**
- Do not place on or near a hot gas or electric burner, or in a heated oven. **Risk of fire.**
- Do not attempt to dislodge bread when the toaster is plugged in. **Risk of electric shock.**
- Crumb tray must be in place during toasting. **Risk of fire.**
- Crumb tray should be regularly cleaned, a build up of crumbs can burn or cause a fire. **Risk of fire and injury.**
- Do not allow cable to touch hot surfaces, or to hang over edge of a table or counter top. **Risk of fire or electric shock.**
- Keep the appliance and its cord out of reach of children. **Risk of electric shock, and injury to persons.**
- Do not use appliance for any purpose other than the intended use. **Risk of fire, electric shock, scalding or injury to persons.**
- Do not store or use toaster in an appliance garage or under cupboards. **Risk of fire.**
- Do not use if dropped, cracked or damaged. **Risk of burns and electric shock.**
-  Accessible surfaces of the toaster may get hot during use. Therefore use handles or knobs. **Risk of burns.**
- The appliance will remain hot after use. **Risk of burns.**
- The machine must only be operated on a flat surface. **Risk of fire and electric shock.**
- Do not use scouring pad or abrasive cleaner on the toaster body. **Risk of damage.**
- The use of accessory attachments not recommended by Dualit may result in fire, electric shock or injury to persons.
- Oversized foods, metal foil packages or utensils must not be inserted in or on top of the appliance. **Risk of fire or electric shock.**
- Never put the appliance or part of it in a dishwasher. **Risk of damage and electric shock.**
- Do not put a pan on top of the toaster or warming rack. **Risk of fire, electric shock, scalding or injury to persons.**
- Do not toast bread in slots and use warming rack at the same time. **Risk of fire.**
- Use for a maximum of 3 minutes and then allow to cool between each use.
- Do not allow the device to freeze. This may compromise electrical safety and will degrade performance of all lubricants. **Risk of electric shock and damage.**
- Do not modify the appliance. **Risk of fire and electric shock.**
- Remove all packaging before use. **Risk of fire.**
- Do not insert hands, implements, or any metallic or sharp utensils into the toaster. **Risk of damage and electric shock.**
- Never use the toaster without the interchangeable panels correctly assembled. Architect toasters only. **Risk of burns.**



IMPORTANT SAFETY PRECAUTIONS



SAVE THESE INSTRUCTIONS

In the interest of improving products, Dualit Ltd. reserves the right to change the product specification without prior notice.

All illustrations are for representation only, your model may vary from illustrations shown.

For information on Dualit's Intellectual Property, visit www.dualit.com/intellectual-property



INSTRUCTIONS ON ENVIRONMENT PROTECTION

Do not dispose this product in the usual household garbage at the end of its life cycle. Please hand it over to a collection point for the recycling of electrical and electronic appliances. The symbol on the product, the instruction of use or the packaging will inform you about the methods of disposal. The materials are recyclable as mentioned on its marking. By recycling, material recycling or other forms of re-utilization of old appliances you are making an important contribution to protect our environment. Please enquire at the community administration for the authorised disposal location.

IMPORTANT: BEFORE FIRST USE

- Read this instruction manual before you start using the toaster. It gives you important safety information and will ensure you get the most out of your Dualit toaster.

- **K**eepest this manual and your proof of purchase in a safe place.
- **D**on't forget to register your product at www.dualit.com/register.
- **B**efore you use your toaster for the first time, clean all parts according to the cleaning instructions.
- **P**osition the toaster according to the safety precautions. **Risk of fire, electric shock, scalding or injury to persons.**
- **M**ake sure the toasting lever is in the raised position when you put the plug into the wall socket. **Risk of fire and electric shock.**
- **T**he toasting lever will only engage when the toaster is plugged in with the power on.
- **T**he cancel button will illuminate to show that the toaster is heating.
- **T**o condition elements for use, let the toaster complete the first cycle without slices of bread in it and allow to cool to room temperature. Some smoke may vent from the slots, this is not a fault and is perfectly safe. There may be a slight popping crinkling sound, this is due to heat expansion of the elements and is perfectly normal. Allow to cool to room temperature. Your toaster is now conditioned and ready for use.
- **I**f using the optional warming rack, read the instruction manual included with the warming rack.

1. KNOW YOUR TOASTER

MODEL: CAT2 & CAT4

SEE PAGE 2

2. SETTING UP

Read and follow these instructions before using your toaster.

2A - SCAN TO REGISTER



Register your appliance on www.dualit.com. This will only take 60 seconds. You will need the product model and serial number that are on the rating label on the base of the product.

2B - REMOVE BEFORE FIRST USE

Ensure your toaster is unplugged and cool. remove cardboard inserts from the slots before first use. A fire may occur if incorrectly positioned.

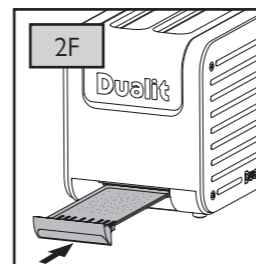
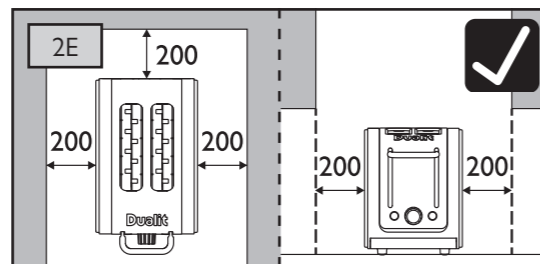
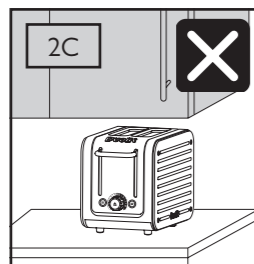
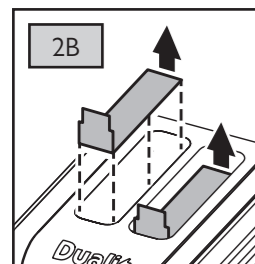

2C

DO NOT STORE OR USE YOUR TOASTER IN AN APPLIANCE GARAGE OR UNDER CUPBOARDS. A fire may occur if incorrectly positioned.

2D

DO NOT STORE OR USE YOUR TOASTER CLOSE TO CURTAINS OR FLAMMABLE MATERIAL. A fire may occur if incorrectly positioned.

2E

Place the toaster on an open level surface. Ensure the toaster is positioned at least 200mm CLEAR FROM ANY OVERHANGING CUPBOARDS OR WALLS.

2F - CRUMB TRAY

CRUMB TRAY MUST BE IN PLACE DURING TOASTING.

2G - UNPLUG

UNPLUG WHEN NOT IN USE.



3. TOASTING TIPS

Here are a few tips to help get the best out of your toaster.

- Different breads will toast at different rates, wholemeal bread takes longer than white bread, fresh bread will take longer than day old bread. Remember to adjust your browning control to allow for your particular type of bread.
- After the first round of toast, the elements and toaster body will be heated up, subsequent rounds will take less time to toast.
- At any time during the toasting cycle you can lift the toasting lever and check the progress of the toasting.
- Use the bagel setting to toast burger buns, bagels, muffins or tea cakes, this setting toasts one side whilst gently warming the other.
- The thickest slice of bread that will fit in your toaster is 36mm thick. Forcing bread which is too thick or too long into the slots will be difficult to eject once toasted.
- You may find it easier to use a 'sandwich cage' to toast smaller items. Inserting and removing items will be easier (sold separately).
- When hand cutting a fresh loaf, cut the slices as evenly as possible. Uneven slices will toast unevenly.
- Keep elements free from breadcrumbs and broken pieces of bread. If left these may burn out the elements. With the toaster unplugged use a soft brush to clean inside your toaster, do not use a knife!
- To reheat recently made toast set the browning control to 1.

4. TOASTING BREAD

THIS IS AN ATTENDED APPLIANCE. Do not leave unattended during use, unplug after each use (risk of fire if an unattended appliance is left operating).

4A - PLUG IN

The toaster will only engage when the power is switched on. Plug the toaster into the wall power socket and turn power on at socket.

4B - SET

To toast, set the desired browning level by means of the browning control (1 is the lightest and 8 is the darkest setting).

4C - INSERT

Place the bread into the slots and press the toasting lever down until it engages. The browning control will be illuminated blue for the duration of the toasting.

4D - PEEK & POP

At any time during the toasting cycle you can lift the toasting lever and check the progress of the bread. **If you remove the toast before the cycle is complete, press the cancel button and unplug.**

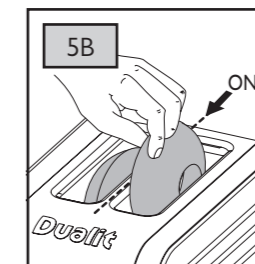
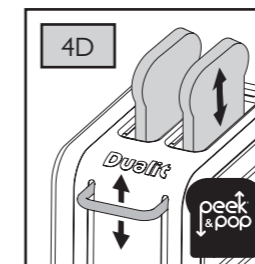
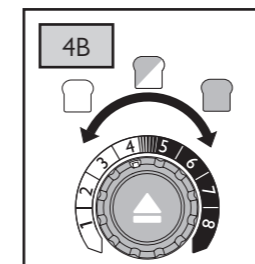

4E - HIGH LIFT

When toasted the toast will pop up automatically. If the slices are difficult to remove safely, lift the toasting lever up manually for extra high lift.

4F - STOP TOASTING

To immediately stop toasting, press the cancel button. **After cancelling if neon light remains illuminated after use immediately unplug the toaster & call service centre.**



5. BAGEL & BUN TOASTING

Perfectly toast bagels or other bread products such as buns, English muffins or teacakes. This feature gently warms the outside of the item and toasts the inside to perfection.

To cancel toasting see section '8. STOP TOASTING'.

5A - SET

Select the desired browning level. (1 is the lightest and 8 is the darkest setting).

5B - INSERT

Slice bagel into two equal halves before toasting. Insert bagel so both 'cut' sides are facing inwards to the centre element.

5C - ENGAGE

Press the toasting lever down until it engages. The browning control will be illuminated blue.

5D - BAGEL BUTTON

As soon as the bagel is lowered, immediately press the bagel button. The button will be illuminated blue and only the centre element will heat up.



6. TOASTING FROZEN BREAD

When 'defrost' is activated, the toaster automatically adjusts the settings to defrost and then toast frozen bread.

To cancel toasting see section '8. STOP TOASTING'.

6A - INSERT

Select the desired browning level. (1 is the lightest and 8 is the darkest setting).

6B - ENGAGE

Press the toasting lever down until it engages.

6C - DEFROST BUTTON

Immediately press the defrost button. The button will be illuminated blue. To toast frozen bagels or buns, engage the toasting lever then press both defrost and bagel buttons.



7. 4 SLOT TOASTING

(4 SLOT MODEL: CAT4)

To cancel see section '8. STOP TOASTING'.

7A

If you want to toast 2 pieces of bread only LOAD AND ENGAGE one side of the toaster.

7B

DO NOT LOAD AND ENGAGE BOTH SIDES OF THE TOASTER TO TOAST 2 PIECES OF BREAD.

8. STOP TOASTING

The toasting cycle will automatically stop and the toast will pop up, but if required you can cancel at any time.

8A - STOP BUTTON

Press the cancel button located on the end of the browning control.



8B - POP UP

The toaster will immediately stop and the items being toasted will pop up. **The neon will go out. After cancelling if neon light remains illuminated after use immediately unplug the toaster & call service centre.**

8C - UNPLUG

THIS IS AN ATTENDED APPLIANCE. Do not leave unattended during use, unplug after each use (risk of fire if an unattended appliance is left operating).

9. SANDWICH CAGE

OPTIONAL EXTRA

9A

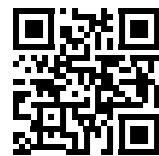

The sandwich cage provides you with the option of making toasted sandwiches in your Architect toaster. It is also useful for toasting smaller items like buns, bagels and teacakes.

Each pack includes a free cookbook (English only) with a range of ideas for deep filled toasted sandwiches that make good use of the extra-wide slots of your Architect toaster. **AVAILABLE AT: www.dualit.com**

10. CLEANING & CARE

10A - UNPLUG

Switch toaster off, remove the plug from the wall socket and let the toaster cool down before you start cleaning it.

10B - WIPE

Wipe the outside of the toaster with a moist cloth and dry it with another cloth. Do not use a scouring pad or abrasive cleaner.

10C - CAUTION

Use a soft brush to clean inside your toaster. **DO NOT INSERT ANY METALLIC OR SHARP UTENSILS IN TO THE TOASTER.**



10D - LIGHTLY TAP

When the toaster has cooled completely, tap the sides of the toaster lightly to dislodge any crumbs caught in the toasting chamber.

10E - CRUMB TRAY

Crumbs will accumulate in the crumb tray and could catch fire if the tray is not emptied frequently. Pull out the crumb tray and wipe clean using a damp cloth.

10F - CORD TIDY

Store the cleaned toaster unplugged with the cord wrapped round the cord tidy on the base of the toaster.



9. TROUBLESHOOTING

*TO CONTACT CUSTOMER SERVICES, PLEASE EMAIL INFO@DUALIT.COM WITH YOUR MODEL AND SERIAL NUMBERS.

POSSIBLE CAUSE(S)	SOLUTION(S)
MY TOASTER IS NOT WORKING:	
1. The toaster may not be properly connected to the power supply.	1. Check the plug is in the socket and the switch is turned on.
2. If your lever is not staying down.	2. Check if the 'neon' is glowing blue. If yes, unplug the toaster and call service centre. If no, your plug fuse may have blown.
I GET UNEVEN TOASTING:	
1. Different bread types and sizes have been used at the same time.	1. Ensure size and type of bread being toasted is the same.
2. End elements take a little longer to warm up than centre elements.	2. Once toaster is at optimum operating temperature this will no longer occur.
MY TOAST DOESN'T POP UP WHEN THE TOASTER HAS FINISHED:	
1. There may be a fault with the toaster.	1. If the power neon remains illuminated, immediately unplug the toaster and call service centre.
2. Your bread may be too thick	2.1 Slices thicker than 36mm will get stuck. 2.2 Hand cut slice must be cut evenly. 2.3 Using a 'sandwich cage' can make toasting thicker items easier.
ONE SIDE OF MY BREAD IS NOT TOASTING:	
1. If set to Bagel setting only one side will toast.	1. Press the bagel button to cancel the setting. Remember to insert bread from the very left hand slot.
SMOKE COMING OUT OF THE SLOTS:	
1. If this is the first time using your toaster, this is normal, your elements are being conditioned.	1. This will dissipate after a few uses.
2. The crumb tray might be full. A build up of crumbs can burn or cause a fire.	2. Empty the crumb tray.
3. Some crumbs or pieces of bread may be stuck in the toaster.	3. Unplug, remove the crumb tray then turn the toaster upside down over a sink or bin and gently shake the crumbs out.

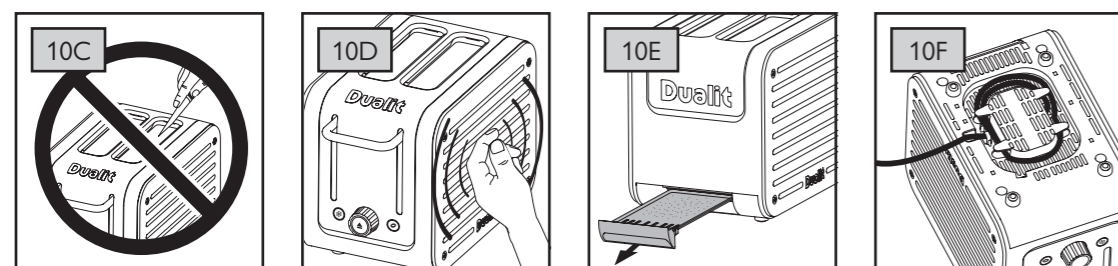
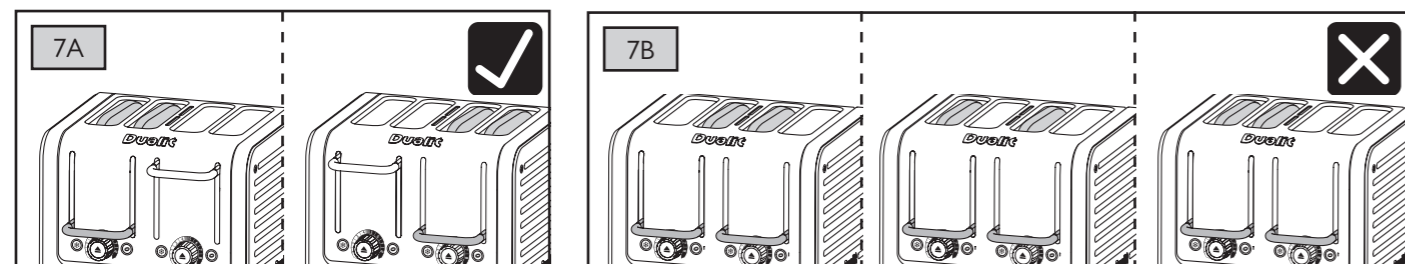



VIGTIGE SIKKERHEDSFORANSTALTNINGER



LÆS ALLE ANVISNINGER,

FØR PRODUKTET TAGES I BRUG.

GEM DENNE BRUGSVEJLEDNING TIL SENERE BRUG.

VIGTIGE SIKKERHEDSFORANSTALTNINGER

• **DETTE APPARAT SKAL BRUGES UNDER OPSYN. Apparatet må ikke efterlades uden opsyn. Træk stikket ud efter brug (det er behæftet med brandrisiko at efterlade apparatet tændt eller tilsluttet en stikkontakt).**

• Dette apparat må ikke bruges af børn under 8 år og personer med omfattende og komplekse handicap. Børn mellem 8-14 år samt personer, hvis fysiske, sensoriske eller mentale evner er svækkede, eller personer uden relevant erfaring eller kendskab må ikke bruge dette apparat, medmindre de er under opsyn eller har modtaget instruktioner om sikker brug af apparatet og forstår de medfølgende farer. Det er nødvendigt med nøje opsyn, når et apparat bruges af eller i nærheden af børn. Der skal holdes opsyn med børn for at sikre, at de ikke leger med apparatet. Rengøring og brugervedligeholdelse må ikke udføres af børn, medmindre de er over 8 år og under opsyn. Opbevar apparatet og ledningen utilgængeligt for børn under 8 år. **Risiko for brand, elektrisk stød, skoldning og personskaade.**

• Produktet er kun beregnet til indendørs husholdningsbrug. Hvis produktet bruges forkert eller til professionelle eller halvprofessionelle formål eller i modstrid med brugsvejledningen, bortfalder garantien, og Dualit påtager sig ikke ansvar for følgeskader. **Risiko for brand, elektrisk stød, skoldning og personskaade.**

Elektrisk sikkerhed

• Før du tilslutter brødristeren, skal du kontrollere, at spændingen på apparatets mærkat er den samme som på lysnettet. **Risiko for elektrisk stød og brand.**

• Sæt aldrig et apparat til i en stikkontakt/tilslutning med andre apparater forbundet til det, eller i en stikkontakt/tilslutning med ekstra funktioner, som f.eks. men ikke begrænset til USB-stik, indbyggede Wi-Fi-boostere, remote Wi-Fi/Bluetooth eller en lignende funktionalitet med smart switching. Hvis dette ikke overholdes, kan installationen blive overbelastet og få et relæ til at slå fra eller få en sikring til at springe. **Risiko for elektrisk stød og brand eller beskadigelse til stikkontakten/tilslutningen samt stikket.** Stikkontakten/tilslutningen skal helst være beskyttet med et fejlstrømsrelæ (HPFI).

• Tag stikket ud af stikkontakten, når apparatet ikke er i brug, og før rengøring. Lad apparatet køle af, før du monterer dele eller tager dele af. **Risiko for brand, elektrisk stød, skoldning eller personskaade.**

• Hvis lyset stadig er tændt efter brug af apparatet, skal du straks tage stikket ud af stikkontakten og ringe til Dualits kundeservice på +44 (0)1293 652 500. **Risiko for elektrisk stød.**

• Brødristeren er ikke beregnet til brug med en ekstern timer eller et separat fjernbetjeningssystem. **Risiko for brand.**

• For at undgå elektrisk stød, brand og personskader må strømledningen, stikket eller apparatet ikke nedsænkes i vand eller andre væsker. **Risiko for elektrisk stød.**

• **BEMÆRK:** Hvis stikket er klippet af strømforsyningsledningen, skal det omgående bortskaffes. Det er farligt at sætte stik med ubeskyttede ledninger i en stikkontakt. **Risiko for elektrisk stød og brand.**

• Brug ikke apparatet, hvis ledningen eller stikket er beskadiget. Apparatet må heller ikke bruges, hvis det ikke fungerer korrekt, eller hvis det på nogen måde tabes, bliver beskadiget eller er revnet. **Risiko for elektrisk stød og brand.**

• Hvis strømledningen er beskadiget, skal den af sikkerhedsmæssige grunde udskiftes af Dualit eller en kvalificeret elektriker. Ring til Dualits kundeservice på +44 (0) 1293 652 500. **Risiko for elektrisk stød og brand.**

• **ADVARSEL:** Dette produkt skal jordforbindes. **Risiko for elektrisk stød og brand.**

• Du må aldrig røre ved strømledningen med våde hænder. **Risiko for elektrisk stød.**

• Brug af forlængerledninger er ikke er godkendt af producenten og kan medføre skader eller ulykker. **Risiko for elektrisk stød.**

Generel sikkerhed

• Du må ikke riste fødevarer, inklusive tærter og kager, som kan dryppe fyld eller belægninger, der indeholder sukker, når de opvarmes i din brødrister, da dette kan forårsage brand. **Risiko for brand.**

• Brød kan brænde, så undlad at bruge brødristeren i nærheden af eller under brændbart materiale såsom gardiner. **Risiko for brand.**

• Når brødristeren er i brug, kan der opstå brand, hvis den tildækkes eller kommer i berøring med brandbart materiale, såsom gardiner, forhæng, vægge og lignende. **Risiko for brand.**

• Anbring ikke apparatet på eller i nærheden af et varmt gasblus eller en varm kogeplade eller i en opvarmet ovn. **Risiko for brand.**

• Du må ikke forsøge at skrabe brødrester ud, når brødristeren er sat til stikkontakten. **Risiko for elektrisk stød.**

• Krummebakken skal være på plads under ristning. **Risiko for brand.**

• Krummebakken skal rengøres regelmæssigt. Hvis der ligger mange krummer, kan der gå ild i dem, så der startes en brand. **Risiko for brand og personskaade.**

• Kablet må ikke komme i berøring med en varm overflade eller hænge ud over kanten af et bord eller køkkenbord. **Risiko for brand eller elektrisk stød.**

• Du må ikke bruge apparatet til andre formål end det tiltænkte. **Risiko for brand, elektrisk stød, forbrændinger eller personskaade.**

• Opbevar ikke apparatet i et lukket skab eller under skabe. **Risiko for brand.**

• Du må ikke bruge apparatet, hvis det er blevet tabt, er revnet eller beskadiget. **Risiko for forbrændinger og elektrisk stød.**

•  Tilgængelige overflader på apparatet kan blive varme under brug. Brug derfor håndtag eller knapper. **Risiko for forbrændinger.**

• Apparatet vil blive ved med at være varmt efter brug. **Risiko for forbrændinger.**

• Apparatet må kun bruges på en jævn, vandret overflade. **Risiko for brand og elektrisk stød.**

• Brug ikke skuresvampe eller andre slibende rengøringsmidler på kedlens hoveddel. **Risiko for skade på produktet.**

• Brug af tilbehør, der ikke er anbefalet af Dualit, kan resultere i brand, elektrisk stød eller personskaade.

• Større fødevarer, emballage af metalfolie eller køkkenredskaber må ikke sættes i eller oven på apparatet. **Risiko for brand eller elektrisk stød.**

• Du må aldrig stille apparatet eller en del af det i en opvaskemaskine. **Risiko for beskadigelse og elektrisk stød.**

• Undgå at sætte en pande oven på brødristeren eller varmeristen. **Risiko for brand, elektrisk stød, skoldning eller personskaade.**

• Du må ikke riste brød i risteåbningerne og bruge varmeristen på samme tid. **Risiko for brand.**

• Bruges i ca. 3 minutter, og afkøles efter hver brug.

• Undgå at lade udstyret fryse til. Dette kan bringe el-sikkerheden



VIGTIGE SIKKERHEDSFORANSTALTNINGER



i fare og vil forringe ydeevnen af alle smøremidler. **Risiko for elektrisk stød og beskadigelse.**

• Du må ikke modificere udstyret. **Risiko for brand og elektrisk stød.**

• Fjern al emballage før brug. **Risiko for brand.**

• Du må ikke stikke fingrene, køkkenredskaber eller metalliske eller skarpe redskaber i brødristeren. **Risiko for beskadigelse og elektrisk stød.**

• Brug aldrig brødristeren uden at de udskiftelige paneler er korrekt monteret. Kun til Architect-brødrister. **Risiko for forbrændinger.**

GEM DENNE BRUGSANVISNING

Dualit Ltd. forbeholder sig ret til at ændre produktspecifikationen uden varsel med henblik på at forbedre produktet.

Tegningerne er kun til illustrationsformål. Din model ser muligvis anderledes ud.

For information om Dualits intellektuelle ejendomsret, besøg www.dualit.com/intellectual-property



ANVISNINGER VEDRØRENDE MILJØBESKYTTELSE

Dette produkt må ikke bortskaffes som almindeligt husholdningsaffald ved afslutningen af produktets levetid. Indlevér produktet til et indsamlingssted for genbrug af elektriske og elektroniske produkter. Symbolet på produktet, brugsvejledningen eller emballagen indeholder oplysninger om metoderne til bortskaffelse. Materialerne kan genbruges som anvist på afmærkningerne. Ved genbrug, genanvendelse af materialer eller andre former for genanvendelse af gamle produkter bidrager du væsentligt til beskyttelse af miljøet. Henvend dig til de lokale myndigheder for at få oplyst den godkendte bortskaffelsesfacilitet.

1. LÆR DIN BRØDRISTER AT KENDE

MODEL: CAT2 & CAT4

SE SIDE 2



2. OPSÆTNING

Læs og følg disse instruktioner, før du bruger brødristeren.

2A - REGISTRER DIN ENHED



Registrer dit apparat på www.dualit.com. Det tager kun 60 sekunder. Du skal bruge produktets model- og serienummer, som findes på typeskiltet på undersiden af produktet.

VIGTIGT: INDEN PRODUKTET BRUGES FØRSTE GANG

• Læs denne brugsanvisning, før produktet tages i brug. Den indeholder vigtige sikkerhedsoplysninger og vil sikre, at du får mest muligt ud af dit Dualit-produkt.

• Gem denne vejledning og din kvittering for købet af produktet på et sikkert sted.

• Husk at registrere dit produkt på www.dualit.com/register.

• Inden du bruger din brødrister for første gang, skal du vaske alle delene i henhold til rengøringsinstrukserne.

• Anbring brødristeren i overensstemmelse med sikkerhedsforanstaltningerne og opstillingsproceduren. **Risiko for brand, elektrisk stød, skoldning eller personskaade.**

• Sørg for, at brødristerhåndtaget er i den hævdede position, når du sætter stikket i stikkontakten. **Risiko for brand og elektrisk stød.**

• Læs denne brugsvejledning, før produktet tages i brug. Den indeholder vigtige sikkerhedsoplysninger og sikrer, at du får mest muligt ud af dit Dualit-produkt.

• Cancel-knappen vil lyse for at vise, at brødristeren varmer.

• For at gøre elementerne klar til brug skal du lade brødristeren udføre den første cyklus uden brød i åbningen og lade den køle ned til stuetemperatur. Der kan komme røg ud af åbningerne - dette er ikke en fejl og er ganske sikkert. Der kan være en let smældende knækkelyd. Dette skyldes varmeudvidelse af elementerne og er helt normalt. Lad brødristeren køle ned til stuetemperatur. Din brødrister er nu tilpasset og klar til brug.

• Hvis du bruger en varmerister, skal du læse brugsanvisningen, som følger med varmeristeren. Du må kun bruge varmeristere, som er designet af Dualit til brug med denne brødrister.

2B - FJERN FØR FØRSTE BRUG

Sørg for, at brødristeren er frakoblet og kold. Fjern papindlæggene fra skuffen, inden du bruger den første gang. Der kan opstå brand, hvis den placeres forkert.

2C

Opbevar eller brug ikke brødristeren i et skab eller under et kabinet. Der kan opstå brand, hvis den placeres forkert.

2D

Opbevar eller brug ikke brødristeren i nærheden af gardiner eller brandfarlige materialer. Forkert placering kan forårsage brand.

2E

Placer brødristeren på en åben, plan overflade. Sørg for, at brødristeren er placeret mindst 200 mm fra eventuelle overhængende skabe eller vægge.

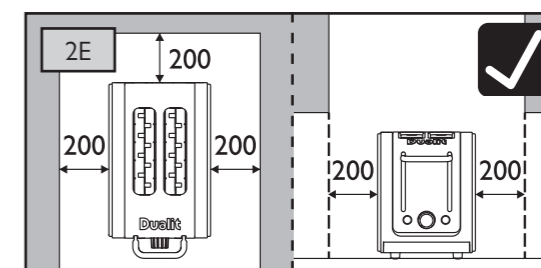
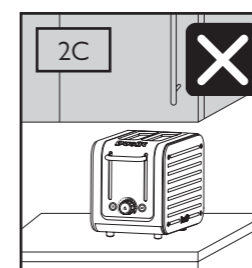
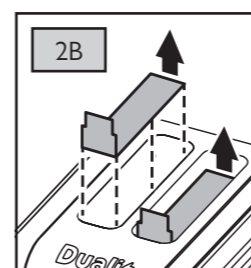

2F - KRUMMEBAKKE

KRUMMEBAKKEN SKAL VÆRE PÅ PLADS UNDER RISTNING.

2G - TAG LEDNINGEN UD.

TAG LEDNINGEN UD, NÅR DEN IKKE ER I BRUG.

3. TIPS TIL RISTNING

Her er nogle tips til at hjælpe dig med at få mest muligt ud af din brødrister.

- Forskellige typer brød ristes på forskellige tidspunkter. Fuldkornsbrød tager længere tid end hvidt brød, frisk brød tager længere tid end daggammelt brød. Husk at justere ristekontrollen for at tage højde for din specifikke brødtype.
- Efter den første ristning varmes varmeelementerne og brødristeren op. De efterfølgende ristninger tager kortere tid.
- Du kan når som helst under ristningen løfte ristehåndtaget og kontrollere ristningens fremskridt.
- Brug bagel-indstillingen til at riste hamburgerboller, bagels, muffins eller tekager. Denne indstilling rister den ene side, mens den anden forsigtigt varmes op.
- Den tykkeste skive brød, der passer i din brødrister, er 36 mm tyk. Hvis du tvinger brød, der er for tykt eller for langt, ind i rillerne, vil det være vanskeligt at fjerne det, når det er ristet.
- Det kan være nemmere at bruge en sandwichgitter til at riste mindre brødstykker. Dette vil gøre det nemmere at indsætte og fjerne brødskiver (sælges separat).
- Når du skærer frisk brød i hånden, skal du skære skiverne så jævnt som muligt. Ujævne skiver ristes ujævnt.
- Hold brødskiverne fri for rasp og knuste brødstykker. Hvis de efterlades tændt, kan de brænde varmeelementerne ud. Brug en blød børste til at rengøre brødristerens inderside, når den er frakoblet. Brug ikke en kniv!
- For at genopvarme friskristet brød skal du indstille ristningskontrollen til 1.
- Du kan til enhver tid manuelt stoppe ristningen ved at trykke på sluk-knappen på ristningskontrollen.

4. RISTET BRØD

DETTE ER EN ENHED, DER KRÆVER OPSYN! Efterlad ikke apparatet uden opsyn under brug, tag stikket ud efter hver brug (risiko for brand, hvis et apparat efterlades kørende uden opsyn).

4A - FORBINDE

Brødristeren starter kun, når strømmen er tændt. Sæt brødristeren i en stikkontakt, og tænd for strømmen i stikkontakten.

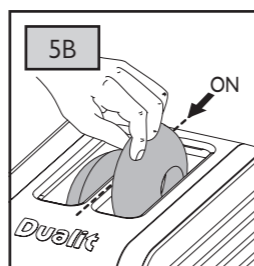
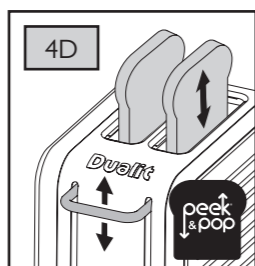
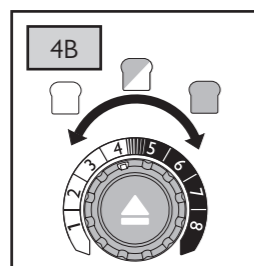
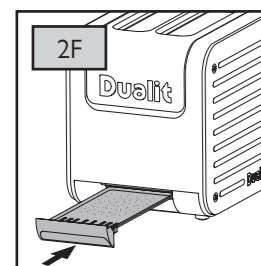

4B - INDSTILLINGER

For at riste skal du indstille det ønskede ristningsniveau ved hjælp af ristningskontrollen (1 er den lyseste og 8 er den mørkeste indstilling).

4C - INDSÆT

Placer brødet i rillerne, og tryk ristehåndtaget ned, indtil det klikker. Risteknappen lyser blå under ristning.

4D - PEEK & POP-FUNKTION

Du kan til enhver tid løfte ristehåndtaget og kontrollere brødets fremskridt under ristningen. **Hvis du fjerner det ristede brød, før cyklussen er færdig, skal du trykke på sluk-knappen og tage stikket ud.**

4E - HØJ LØFTEHØJDE

Når det er ristet, vil det toastbrød automatisk poppe op. Hvis skiverne er vanskelige at fjerne sikkert, kan du manuelt løfte ristehåndtaget for ekstra løftehøjde.

4E - ANNULLER RISTNING

For at stoppe ristningen med det samme, tryk på sluk-knappen. **Hvis neonlyset fortsætter med at lyse efter brug, skal du straks tage stikket ud af brødristeren og ringe til servicecenteret.**



5. BAGEL- OG BRØDRISTNING

Rist bagels eller andre brødprodukter såsom boller, engelske muffins eller tekager til perfektion. Denne funktion opvarmer forsigtigt brødets yderside og rister indersiden til perfektion.

For at annullere ristning, se '8. STOP MED AT RISTE'.

5A - INDSTILLINGER

Vælg det ønskede bruningsniveau (1 er den lyseste og 8 er den mørkeste indstilling).

5B - INDSÆT

Skær bagelen i to lige store halvdele inden ristning. Sæt bagelen i, så begge "skårne" sider vender indad mod midten.

5C - STARTE

Tryk ristehåndtaget ned, indtil det klikker. Risteknappen lyser blå.

5D - BAGEL-KNAP

Så snart bagelen er sænket ned, skal du straks trykke på bagel-knappen. Knappen lyser blå, og kun det midterste varmeelement varmes op.



6. RIST FROSSENT BRØD

Når "optøning" er aktiveret, justerer brødristeren automatisk indstillingerne for at optø og derefter riste frossent brød.

For at annullere ristning, se '8. STOP MED AT RISTE'.

6A - INDSÆT

For at riste frossent brød skal du lægge brødet i rillerne.

6B - STARTE

Tryk ristehåndtaget ned, indtil det klikker.

6C - OPTØNINGSKNAP

Tryk straks på optøningsknappen. Knappen lyser blå. For at riste frosne bagels eller boller skal du aktivere ristehåndtaget og derefter trykke på både optønings- og bagelknapperne.



7. 4-SPALTE RISTING

(4-SLOT-MODEL: CAT4)

For at annullere ristning, se '8. STOP MED AT RISTE'.

7A

Hvis du vil riste to skiver brød, skal du bare sætte brødet i på den ene side af brødristeren.

7B

SÆT IKKE BRØD I BEGGE SIDER AF BRØDRISTEREN FOR AT RISTE 2 BRØDSKIVER.

8. STOP MED AT RISTE

Ristningscyklussen stopper automatisk, og ristet brød vil blive skubbet op, men du kan afbryde når som helst, hvis det er nødvendigt.

8A - STOPKNAP

Tryk på sluk-knappen, der er placeret for enden af ristekontrollen.



8B - POP UP

Brødristeren stopper straks, og de ristede genstande vil blive løftet op. **Neonlyset slukker. Hvis neonlyset fortsætter med at lyse efter brug, skal du straks trække stikket til brødristeren ud og ringe til servicecenteret.**

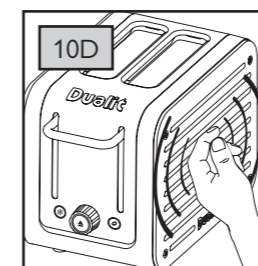
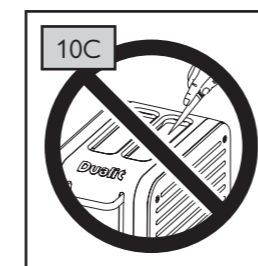
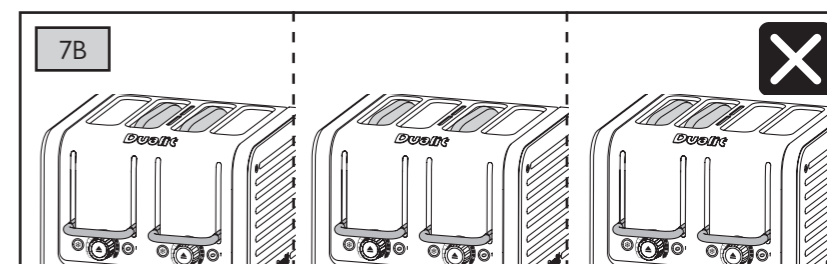
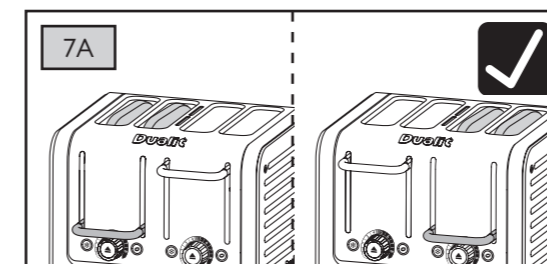

8C - TRÆK STIKKET UD

DETTE ER EN APPARAT, som kræver opsyn! Lad ikke apparatet være uden opsyn under brug, træk stikket ud efter hver brug (brandfare, hvis et apparat efterlades tændt uden opsyn).

9. SANDWICHGITTER

SOM TILVALG

9A

Sandwichgitter giver dig mulighed for at riste sandwiches i din Architect-brødrister. Det er også nyttigt til at riste mindre ting som boller, bagels og fladbrød. Hver pakke indeholder en gratis kogebog med en række idéer til fyldte ristede sandwiches, som udnytter de ekstra brede rum i din Architect-brødrister på en god måde.

Tilgængelig på: www.dualit.com

10. RENGØRING OG PLEJE

10A - TAG LEDNINGEN UD

Sluk brødristeren, tag stikket ud af stikkontakten, og lad brødristeren køle af, før du begynder at rengøre den.

10B - TØRRE

Tør brødristerens yderside af med en fugtig klud, og tør den med en anden tør klud. Brug ikke skuresvampe eller slibende rengøringsmidler.

10C - ADVARSEL

Brug en blød børste til at rengøre brødristerens inderside. **Stik ikke metalgenstande eller skarpe genstande ind i brødristeren.**



10D - BANK LET

Når brødristeren er helt afkølet, skal du banke let på siderne af brødristeren for at løsne eventuelle krummer, der sidder fast i ristekammeret.



10E - KRUMMEBAKKE

Krummer samler sig i krummebakken og kan antændes, hvis den ikke tømmes ofte. Tag krummebakken ud, og tør den af med en fugtig klud.

10F - OPBEVARING AF LEDNING

Opbevar den rengjorte brødrister uden stikkontakt med ledningen viklet omkring ledningsspolen i bunden af brødristeren.

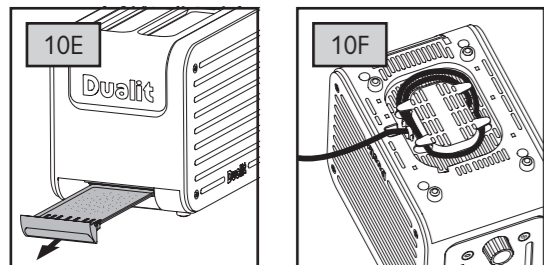

9. FEJLFINDING

*FOR AT KONTAKTE KUNDESERVICE, BEDES DU SENDE EN E-MAIL TIL INFO@DUALIT.COM MED MODEL- OG SERIENUMMER.

MULIG(E) ÅRSAG(ER)	LØSNING(ER)
MIN BRØDRISTER VIRKER IKKE:	
1. Brødristeren er muligvis ikke tilsluttet korrekt til stikkontakten.	1. Kontroller, at stikket er sat i stikkontakten, og at der er tændt for strømafbryderen.
2. Hvis dit håndtag ikke forbliver nede.	2. Kontroller, om neonlyset er blå. Hvis ja, tag stikket ud af brødristeren, og ring til servicecenteret. Hvis nej, kan sikringen i stikket være sprunget.
JEG FÅR UJÆVN RISTNING:	
1. Forskellige brødtyper og størrelser er blevet brugt samtidig.	1. Sørg for, at brødet, der ristes, har samme størrelse og type.
2. Endeelementerne tager lidt længere tid at varme op end midteelementerne.	2. Når brødristeren har nået optimal driftstemperatur, vil dette ikke længere ske.
MIT RISTET BRØD SPRINGER IKKE OP, NÅR BRØDRISTEREN ER FÆRDIG:	
1. Det kan være en fejl på brødristeren.	1. Hvis strømindikatoren fortsætter med at lyse, træk straks stikket ud af brødristeren og ring til servicecenteret.
2. Dit brød kan være for tykt.	2.1 Skiver tykkere end 36 mm vil sætte sig fast. 2.2 Håndskårne skiver skal skæres jævnt. 2.3 At bruge en sandwichgitter kan gøre det lettere at riste tykkere ting.
DEN ENE SIDE AF MIT BRØD ER IKKE RISTET:	
1. Hvis indstillingen er indstillet til Bagel, ristes kun den ene side.	1. Tryk på bagelknappen for at annullere indstillingen. Husk at indsætte brødet fra venstre rum.
DER KOMMER RØG UD AF RILLERNE:	
1. Hvis det er første gang, du bruger din brødrister, er det normalt, og dine varmeelementer er ved at blive indstillet.	1. Dette vil forsvinde efter nogle anvendelser.
2. Krummebakken kan være fuld. Ansamling af krummer kan brænde eller forårsage brand.	2. Tøm krummebakken.
3. Der kan være krummer eller brødstykker, der sidder fast i brødristeren.	3. Tag stikket ud, fjern krummebakken og vend derefter brødristeren op og ned over vasken eller en skraldespand og ryst forsigtigt krummerne ud.



VIKTIGE SIKKERHETSFORHOLDSREGLER



LES ALLE INSTRUKSJONENE

FØR DU TAR APPARATET I BRUK.

TA VARE PÅ DENNE BRUKSANVISNINGEN FOR FREMTIDIG REFERANSE.

VIKTIGE FORHOLDSREGLER

- **DETTE APPARATET SKAL HOLDES UNDER OPSYN VED BRUK. Ikke forlat apparatet uten tilsyn når det brukes, og koble fra etter hver gangs bruk (brannfare hvis apparatet forlates når det er i drift).**
 - Dette apparatet må ikke brukes av barn yngre enn 8 år og personer med svært omfattende og komplekse funksjonshemninger. Barn i alder 8–14 år og personer med begrensede kunnskaper og erfaring samt personer med reduserte fysiske, sansemessige eller mentale evner skal ikke bruke dette apparatet, med mindre de er under oppsyn og har fått instruksjoner om hvordan apparatet skal brukes på en trygg måte og om potensielt farlige situasjoner. Tett oppfølging er nødvendig når et apparat brukes av eller i nærheten av barn. Barn skal holdes under oppsyn for å sikre at de ikke leker med apparatet. Rengjøring og vedlikehold skal ikke utføres av barn med mindre de er over 8 år og under oppsyn. Hold apparatet og ledningen utenfor rekkevidden til barn under 8 år. **Fare for brann, elektrisk støt, skålding og personskade.**
 - Dette apparatet er kun beregnet for privat bruk innendørs. Hvis apparatet brukes feil eller til profesjonell eller halvprofesjonell bruk, eller hvis det ikke brukes i henhold til disse instruksjonene, annulleres garantien, og Dualit frasier seg ethvert ansvar for skade som måtte oppstå. **Fare for brann, elektrisk støt, skålding og personskade.**
- #### Elektrisk sikkerhet
- Før du setter i kontakten, må du sjekke at spenningen på merkeplaten er den samme som i strømnettet. **Fare for elektrisk støt og brann.**
 - Koble aldri et apparat til en stikkontakt med andre apparater koblet til det eller en stikkontakt med tilleggsfunksjoner som, men ikke begrenset til, USB-kontakter, innebygde Wi-Fi-forsterkere, ekstern Wi-Fi/Bluetooth eller lignende smart vekslingsfunksjon. Hvis ikke, kan dette føre til at strømkursen overbelastes, effektbryteren utløses eller sikringer går. **Fare for elektrisk støt og brann eller skade på stikkontakt og støpsel.** Stikkontakten skal beskyttes av en jordfeilbryter (RCD).
 - Dra støpselet ut av stikkontakten når apparatet ikke er i bruk, og før rengjøring. Må kjøles ned før du monterer eller fjerner deler. **Fare for brann, elektrisk sjokk, skålding eller personskade.**
 - Hvis lyset fortsatt lyser etter bruk av apparatet, kobler du umiddelbart fra apparatet og ringer Dualit kundetelefon på +44 (0)1293 652 500. **Fare for elektrisk støt.**
 - Brødristeren er ikke utformet for å bli styrt av en ekstern timer eller et separat system med fjernkontroll. **Brannfare.**
 - Strømledningen, støpselet eller enheten må ikke senkes ned i vann eller andre væsker, da det kan oppstå fare for elektrisk støt, brann eller personskade. **Fare for elektrisk støt.**
 - **MERK:** Et støpsel som er fjernet fra strømledningen, skal kastes umiddelbart. Det er farlig å sette inn et avkuttet støpsel i en stikkontakt. **Fare for elektrisk støt og brann.**
 - Du må ikke bruke et apparat dersom ledningen eller støpselet er skadet, eller hvis det har blitt mistet i bakken, skadet eller knust på noe vis. **Fare for elektrisk støt og brann.**
 - Hvis strømledningen er skadet, må den av sikkerhetsmessige grunner byttes ut av Dualit eller en autorisert Dualit-reparatør. Ring Dualits kundetelefon på +44 (0)1293 652 500. **Fare for elektrisk støt og brann.**

- **ADVARSEL:** Dette apparatet må være jordet. **Fare for elektrisk sjokk og brann.**
 - Berør aldri apparatet eller strømledningen med våte hender. **Fare for elektrisk støt.**
 - Bruk av skjøteledninger er ikke er godkjent av produsenten og kan føre til skader eller ulykker. **Fare for elektrisk sjokk.**
- #### Generell sikkerhet
- Ikke bruk matvarer, inkludert terter og bakverk, det kan dryppe sukkerholdig fyll eller glasur fra når de varmes opp i brødristeren, da det kan forårsake brann. **Brannfare.**
 - Brød kan brenne, derfor må du ikke bruke brødristeren nær eller under brennbart materiale som gardiner. **Brannfare.**
 - Ved bruk kan det oppstå brann hvis apparatet er tildekket eller berører brennbart materiale, inkludert gardiner, draperier, vegger og lignende. **Brannfare.**
 - Ikke plasser på eller nær en varm komfyr eller gassbrenner eller i en varm ovn. **Brannfare.**
 - Ikke forsøk å pirke ut brød fra brødristeren når ledningen står i stikkontakten. **Risiko for elektrisk støt.**
 - Brødsmlueskuffen må være på plass under bruk. **Brannfare.**
 - Brødsmlueskuffen bør rengjøres jevnlig. Smuler som samler seg opp kan svi og føre til brann. **Fare for brann og personskade.**
 - Ikke la ledningen komme i kontakt med varme overflater eller henge over kanten på et bord eller en kjøkkenbenk. **Fare for brann eller elektrisk sjokk.**
 - Ikke bruk apparatet til noe annet enn tiltenkt bruk. **Fare for brann, elektrisk støt, brannskader eller personskade.**
 - Ikke oppbevar eller bruk apparatet i eller under skap. **Fare for brann.**
 - Ikke bruk den hvis den har falt ned, er blitt sprukket eller skadet. **Fare for brannskader og elektrisk støt.**
 -  Overflaten på apparatet kan bli varm når den er i bruk. Bruk derfor håndtak eller brytere. **Fare for brannskader.**
 - Apparatet vil forbli varmt etter bruk. **Fare for brannskader.**
 - Maskinen må bare brukes på et flatt underlag. **Fare for brann og elektrisk støt.**
 - Ikke bruk skuresvamp eller slipende rensmiddel på apparatet. **Fare for skade.**
 - Bruk av tilbehør som ikke er anbefalt av Dualit, kan føre til brann, elektrisk støt eller personskade.
 - Overstor mat, metallfoliepakker eller redskaper må ikke settes inn i eller oppå apparatet. **Fare for brann eller elektrisk sjokk.**
 - Sett aldri apparatet eller deler av det i oppvaskmaskin. **Fare for skade og elektrisk støt.**
 - Ikke sett en panne oppå brødristeren eller varmhylle. **Fare for brann, elektrisk støt, skålding eller personskade.**
 - Ikke rist brød i slissene samtidig som du bruker varmhylle. **Brannfare.**
 - Bruk i maksimum tre minutter. La brødristeren kjøle seg ned mellom hver gang.
 - Ikke la enheten fryse. Dette kan kompromittere den elektriske sikkerheten og vil forringe ytelsen til alle smøremidler. **Fare for elektrisk støt og skade.**
 - Ikke modifier apparatet. **Fare for brann og elektrisk støt.**
 - Fjern all emballasje før bruk. **Brannfare.**
 - Ikke stikk hender, utstyr, metallredskaper eller skarpe redskaper inn i brødristeren. **Fare for skade og elektrisk støt.**
 - Bruk aldri brødristeren uten at de utskiftbare panelene er riktig montert. Kun for brødristerere av typen Architect. **Fare for brannskader.**

VIKTIGE SIKKERHETSFORHOLDSREGLER

TA VARE PÅ DISSE INSTRUKSENE

For å kunne forbedre produktene forbeholder Dualit Ltd. seg retten til å endre produktspesifikasjonene uten forhåndsvarsel.
Alle illustrasjoner er kun veiledende – din modell kan variere i forhold til de viste illustrasjonene.
For informasjon om Dualits immaterielle rettigheter, besøk www.dualit.com/intellectual-property

INSTRUKSJONER OM BESKYTTELSE AV MILJØET
Ikke kast dette produktet i det vanlige husholdningsavfallet ved endt levetid. Lever det ved en gjenvinningsstasjon for resirkulering av elektriske og elektroniske apparater.

Symbolet på produktet, bruksanvisningen eller emballasjen informerer deg om avhengingsmulighetene. Materialene resirkuleres slik det angis på etikettene. Ved resirkulering, materialeresirkulering eller andre former for gjenbruk av gamle apparater, gjør du en viktig innsats for å beskytte miljøet. Forhør deg med lokale myndigheter om det godkjente avfallsanlegget.

VIKTIG: FØR PRODUKTET TAS I BRUK

- Les denne bruksanvisningen før du begynner å bruke produktet. Den gir deg viktig sikkerhetsinformasjon og vil sørge for at du får mest mulig ut av Dualit-produktet.

- Oppbevar bruksanvisningen og kvitteringen for kjøpet på et trygt sted.
- Husk å registrere produktet ditt på www.dualit.com/register.
- Rengjør alle delene til brødristeren før første gangs bruk, slik det beskrives i rengjøringsinstruksjonene.
- Installer brødristeren i samsvar med sikkerhetsreglene og fremgangsmåten for å sette den sammen. **Fare for brann, elektrisk støt, skålding eller personskade.**
- Brødristerens spak må være i hevet stilling når du setter i stikkkontakten. **Fare for brann og elektrisk støt.**
- Les denne bruksanvisningen før du begynner å bruke apparatet. Den gir deg viktig sikkerhetsinformasjon og vil sørge for at du får mest mulig ut av ditt Dualit-produkt.
- Avbrytingsknappen lyser for å vise at brødristeren varmes opp.
- For å klargjøre elementene for bruk lar du brødristeren utføre den første syklusen uten brødskiver i, og la den så avkjøles til romtemperatur. Det kan komme litt røyk fra slissene. Dette er ikke en defekt, og er helt ufarlig. Det kan høres litt knaking fra elementene som utvider seg i varmen. Dette er helt normalt. La brødristeren avkjøles til romtemperatur. Brødristeren er nå klar til bruk.
- Hvis du bruker varmehylle, må du lese bruksanvisningen for denne. Bruk kun varmehyller fra Dualit i denne brødristeren.

1. BLI KJENT MED BRØDRISTEREN DIN

MODELL: CAT2 & CAT4

SE SIDE 2



2. OPPSETT

Les og følg disse instruksjonene før du bruker brødristeren.

2A - REGISTRER ENHETEN DIN

Registrer apparatet ditt på www.dualit.com. Det tar bare 60 sekunder. Du trenger produktmodellen og serienummeret, som du finner på typeskiltet på undersiden av produktet.

2B - FJERN FØR FØRSTE GANGS BRUK

Sørg for at brødristeren er koblet fra strømmen og kald. Fjern pappinnleggene fra skuffene før du bruker den for første gang. **Det kan oppstå brann hvis den plasseres feil.**

2C

Ikke oppbevar eller bruk brødristeren i et skap eller under et skap. Det kan oppstå brann hvis den plasseres feil.

2D

Ikke oppbevar eller bruk brødristeren i nærheten av gardiner eller brennbare materialer. Feil plassering kan forårsake brann.

2E

Plasser brødristeren på en åpen, flat overflate. Sørg for at brødristeren er plassert minst **200 mm fra eventuelle overhengende skap eller vegger.**

2F - SMULERBRETT

SMULERBRETTET MÅ VÆRE PÅ PLOSS UNDER RISTING.

2G - TREKK UT LEDNINGEN.

TREKK UT LEDNINGEN NÅR DEN IKKE ER I BRUK.

3. TIPS FOR RISTING

Her er noen tips som hjelper deg med å få mest mulig ut av brødristeren din.

- Ulike typer brød ristes til forskjellige tider. Fullkornsbrød tar lengre tid enn hvitt brød, ferskt brød tar lengre tid enn daggammelt brød. Husk å justere ristekontrollen for å ta hensyn til din spesifikke brødtype.

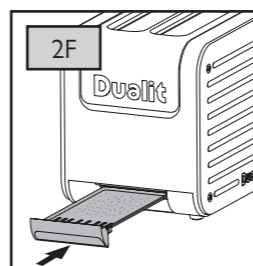
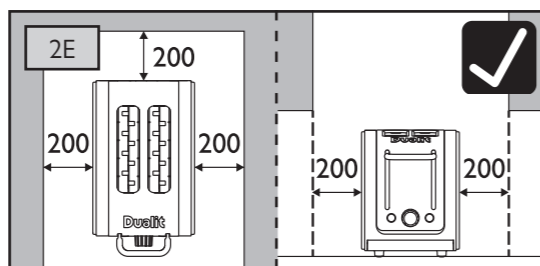
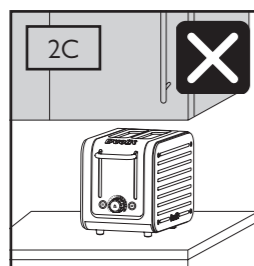
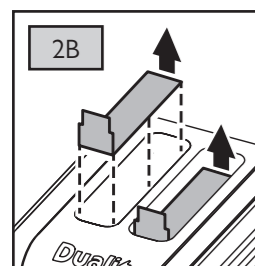

- Etter den første ristingen vil elementene og brødristeren varmes opp. Påfølgende risting vil ta kortere tid.
- Du kan når som helst løfte ristehåndtaket og sjekke fremdriften under ristingen. Bruk bagel-innstillingen til å riste hamburgerbrød, bagels, muffins eller tekaker. Denne innstillingen rister den ene siden mens den varmer forsiktig opp den andre.
- Den tykkeste brødskiven som får plass i brødristeren din er 36 mm tykk. Hvis du presser brød som er for tykt eller for langt inn i sporene, vil det være vanskelig å ta det ut når det er ristet.
- Det kan være enklere å bruke en sandwichgitter for å riste mindre brødbiter. Dette vil gjøre det enklere å sette inn og ta ut brødskiver (selges separat).
- Når du skjærer ferskt brød for hånd, skjær skivene så jevnt som mulig. Ujevne skiver vil riste ujevnt. Hold brødskivene fri for brødsmler og knuste brødbiter. Hvis de blir stående på, kan de brenne ut varmelementene. Bruk en myk børste til å rengjøre innsiden av brødristeren når den er koblet fra strømmen, ikke bruk kniv!
- For å varme opp ferskt ristet brød, sett ristekontrollen til 1.
- Du kan når som helst stoppe ristingen manuelt ved å trykke på av-knappen på ristekontrollen.

4. RISTET BRØD

DETTE ER EN ENHET SOM KREVER TILSYN! Ikke la enheten være uten tilsyn under bruk, trekk ut støpselet etter hver bruk (brannfare hvis et apparat står i gang uten tilsyn).

4A - KOBLE TIL

Brødristeren starter bare når strømmen er på. Koble brødristeren til en stikkontakt og slå på strømmen i stikkkontakten.

4B - INNSTILLINGER

For å riste, still inn ønsket ristenivå med ristebryteren (1 er den lyseste og 8 er den mørkeste innstillingen).

4C - SETT INN

Plasser brødet i skuffen og trykk ristehåndtaket ned til det klikker. Ristekontrollen lyser blått under risting.

4D - PEEK & POP-FUNKSJON

Du kan når som helst løfte ristehåndtaket og sjekke fremdriften til brødet under ristingen. Hvis du fjerner det ristede brødet før syklusen er fullført, trykker du på av-knappen og trekker ut strømledningen.

4E - HØY LØFTEHØYDE

Når den er ristet, vil den tosten automatisk sprette opp. Hvis det er vanskelig å ta ut skivene på en trygg måte, løfter du ristehåndtaket manuelt for ekstra løftehøyde.

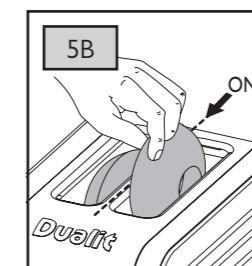
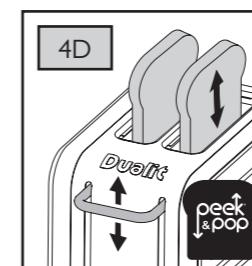
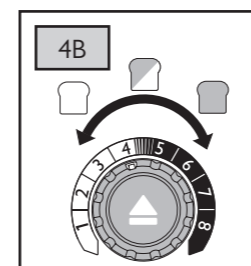

4F - AVBRYT RISTING

For å stoppe ristingen umiddelbart, trykk på av-knappen. **Hvis neonlyset fortsetter å lyse etter bruk, koble fra brødristeren umiddelbart og ring servicesenteret.**



5. BAGEL- OG BRØDRISTING

Rist bagels eller andre brødprodukter som boller, engelske muffins eller tekaker til perfektjon. Denne funksjonen varmer forsiktig opp utsiden av brødet og rister innsiden til perfektjon.

For å avbryte ristingen, se '8. SLUTT Å RISTE'.

5A - INNSTILLINGER

Velg ønsket bruningsnivå (1 er den lyseste og 8 er den mørkeste innstillingen).

5B - SETT INN

Del bagelen i to like store halvdelar før du rister den. Sett bagelen inn slik at begge de "kuttete" sidene vender innover mot midten.

5C - START

Trykk ristehåndtaket ned til det klikker. Ristekontrollen lyser blått.

5D - BAGEL-KNAPP

Så snart bagelen er senket, trykk umiddelbart på bagelknappen. Knappen vil lyse blått, og bare det midterste varmelementet vil varmes opp.



6. RIST FROSSENT BRØD

Når «tining» er aktivert, justerer brødristeren automatisk innstillingene for å tine og deretter riste frossent brød.

For å avbryte ristingen, se '8. SLUTT Å RISTE'.

6A - SETT INN

For å riste frossent brød, plasser brødet i skuffen.

6B - START

Trykk ristehåndtaket ned til det klikker.

6C - TININGSKNAPP

Trykk umiddelbart på tningsknappen. Knappen vil lyse blått. For å riste frosne bagels eller boller, aktiver ristehåndtaket og trykk deretter på både tnings- og bagelknappene.



7. 4 SPORS RISTING

(4-SPORSMODELL: CAT4)

For å avbryte ristingen, se '8. SLUTT Å RISTE'.

7A

Hvis du vil riste to brødsiver, legger du bare brødet på den ene siden av brødristeren.

7B

IKKE STIKK BRØD INN I BEGGE SIDER AV BRØDRISTEREN FOR Å RISTE TO BRØDSKIVER.

8. SLUTT Å RISTE

Ristesyklusen stopper automatisk og ristingen blir utsatt, men du kan avbryte når som helst om nødvendig.

8A - STOPPKNAPP

Trykk på av-knappen som sitter på enden av ristekontrollen.



8B - POP UP

Brødristeren stopper umiddelbart, og de ristede gjenstandene løftes opp. **Neonlyset slukkes. Hvis neonlyset fortsetter å lyse etter bruk, må du koble fra brødristeren umiddelbart og ringe servicesenteret.**

8C - TREKK UT LEDNINGEN.

DETTE ER EN ENHET som krever tilsyn! Ikke la enheten være uten tilsyn under bruk, og trekk ut støpselet etter hver bruk (brannfare hvis et apparat går uten tilsyn).

9. VALGFRI SANDWICHGITTER

9A



Med sandwichgitter kan du riste smørbrød i Architect-brødristeren din. Den er også nyttig for å riste mindre retter som boller, bagels og tekaker. Hver pakke inneholder en gratis kokebok med en rekke ideer til fylte ristede smørbrød som utnytter de ekstra brede skuffen i Architect-brødristeren din godt. **Tilgjengelig på: www.dualit.com**

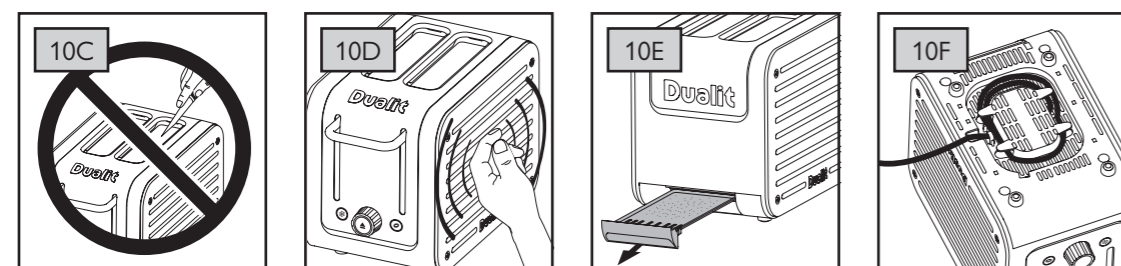
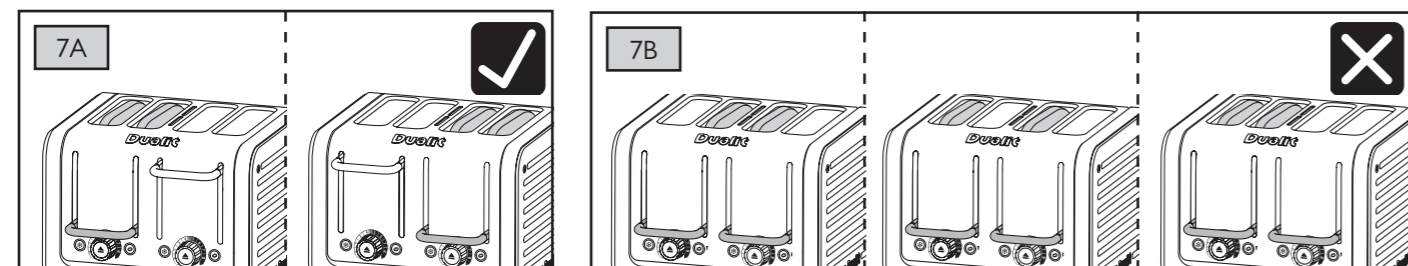

10. RENGJØRING OG STELL

10A - TREKK UT LEDNINGEN

Slå av brødristeren, trekk støpselet ut av stikkkontakten og la brødristeren avkjøles før du begynner å rengjøre den.

10B - TØRKE

Tørk av utsiden av brødristeren med en fuktig klut og tørk med en annen tørr klut. Ikke bruk skuresvamber eller slipende rengjøringsmidler.

10C - ADVARSEL

Bruk en myk børste til å rengjøre innsiden av brødristeren. **IKKE STIKK METALL ELLER SKARPE GJENSTANDER INN I BRØDRISTEREN.**



10D - BANK LETT

Når brødristeren er helt avkjølt, bank lett på sidene av brødristeren for å løsne eventuelle smuler som sitter fast i ristekammeret.

10E - SMULERBRETT

Smuler samler seg i smulebrettet og kan ta fyr hvis det ikke tømmes ofte. Trekk ut smulebrettet og tørk det rent med en fuktig klut.

10F - OPPBEVARING AV LEDNING

Oppbevar den rengjorte brødristeren frakoblet med ledningen viklet rundt ledningsspolen på undersiden av brødristeren.



9. FEILSØKING

*FOR Å KONTAKTE KUNDESERVICE, VENNLIGST SEND EN E-POST TIL INFO@DUALIT.COM MED MODELL- OG SERIENUMMER.

MULIG(E) ÅRSÅK(ER)	LØSNING(ER)
BRØDRISTEREN MIN VIRKER IKKE:	
1. Brødristeren er kanskje ikke koblet ordentlig til stikkkontakten.	1. Kontroller at støpselet er satt inn i stikkkontakten og at strømbryteren er slått på.
2. Hvis spaken ikke holder seg nede.	2. Sjekk om neonlyset er blått. Hvis ja, koble fra brødristeren og ring servicesenteret. Hvis nei, kan sikringen i støpselet ha gått.
JEG FÅR UJEVN RISTING:	
1. Ulike brødtyper og -størrelser har blitt brukt samtidig.	1. Sørg for at brødet som skal ristes er av samme størrelse og type.
2. Det tar litt lengre tid å varme opp endeelementene enn senterelementene.	2. Når brødristeren har nådd optimal driftstemperatur, vil dette ikke lenger skje.
TOASTEN MIN SPRETTER IKKE OPP NÅR BRØDRISTEREN ER KLAR:	
1. Det kan være en feil med brødristeren.	1. Hvis strømindikatoren fortsetter å lyse, må du umiddelbart koble fra brødristeren og ringe servicesenteret.
2. Brødet ditt kan være for tykt.	2.1 Skiver tykkere enn 36 mm vil sette seg fast. 2.2 Håndkuttete skiver må kuttes jevnt. 2.3 Bruk av en sandwichgitter kan gjøre det enklere å riste tykkere matvarer.
DEN ENE SIDEN AV BRØDET MITT ER IKKE RISTET:	
1. Hvis innstillingen er satt til Bagel, vil bare én side bli ristet.	1. Trykk på bagelknappen for å avbryte innstillingen. Husk å sette inn brødet fra venstre skuffe.
RØYK KOMMER UT AV SKUFFEN:	
1. Hvis dette er første gang du bruker brødristeren, er dette normalt, varmelementene dine blir satt opp.	1. Dette vil forsvinne etter noen få bruksområder.
2. Smulebrettet kan være fullt. Opphopning av smuler kan forårsake brannskader eller brann.	2. Tøm smulebrettet.
3. Det kan være smuler eller brødbiter fast i brødristeren.	3. Trekk ut støpselet, fjern smulebrettet, snu deretter brødristeren opp ned over vasken eller en søppelbøtte og rist forsiktig ut smulene.



VIKTIGA SÄKERHETSFORESKRIFTER



LÄS ALLA ANVISNINGAR

INNAN DU ANVÄNDER APPARATEN.

SPARA BRUKSANVISNINGEN FÖR FRAMTIDA BRUK.

VIKTIGA SÄKERHETSÅTGÄRDER

- **DEN HÄR APPARATEN MÅSTE HÅLLAS UNDER UPSIKT. Lämna inte apparaten obebaktad när den används och dra ut kontakten när den inte används (brandrisk föreligger om apparaten lämnas obebaktad när den fortfarande är påslagen eller kontakten sitter i).**
- Den här apparaten får inte användas av barn under åtta år eller av personer med omfattande eller komplicerade funktionshinder. Barn mellan 8 och 14 år samt personer med nedsatt fysisk, motorisk eller mental förmåga, eller bristande erfarenhet och kunskap, får inte använda den här apparaten såvida de inte har fått handledning om säker användning av apparaten och förstår alla risker. Det är viktigt att övervaka situationen när apparaten används av barn eller i närheten av barn. Barn måste hållas under uppsikt så att de inte leker med apparaten. Rengöring och underhåll får inte utföras av barn, såvida de inte är äldre än åtta år och under uppsikt. Håll apparaten och sladden utom räckhåll för barn under åtta år. **Risk för brand, elektriska stötar, skällning och personskador.**
- Apparaten är endast avsedd för hushållsbruk. Om apparaten används på felaktigt sätt, i professionella (eller delvis professionella) sammanhang eller om den inte används i enlighet med den här bruksanvisningen så upphör garantin att gälla och Dualit avser sig allt ansvar för alla skador som kan uppstå. **Risk för brand, elektriska stötar, skällning och personskador.**

Elektrisk säkerhet

- Innan du kopplar in apparaten, ska du kontrollera att spänningsangivelsen på etiketten stämmer överens med spänningen i eluttaget. **Risk för elektriska stötar och brand.**
- Anslut aldrig en apparat till ett uttag där andra apparater är anslutna eller ett med ytterligare funktioner såsom, men inte begränsat till, USB-uttag, inbyggda Wi-Fi-förstärkare, fjärr-Wi-Fi/Bluetooth eller liknande smarta växlingsfunktioner. Det kan finnas risk för överbelastning, att krets brytaren utlöses eller att det går en säkring. **Risk för elektriska stötar och brand eller skador på uttag och kontakt.** Väggtuttaget ska skyddas av en jordfelsbrytare.
- Dra ut kontakten ur väggtuttaget när apparaten inte används samt före rengöring. Låt den svalna innan du sätter på eller tar av delar. **Risk för brand, elektriska stötar, skällning eller personskador.**
- Om lampan förblir tänd efter det att du har använt apparaten, ska du omedelbart koppla ur apparaten och ringa Dualits kundtjänst på +44 (0)1293 652 500. **Risk för elektriska stötar.**
- Brödrosten är inte avsedd att användas med hjälp av en extern timer eller ett separat fjärrstyrningssystem. **Brandrisk.**
- Skydda dig mot elektriska risker, brandrisker och skador – sänk aldrig ner elsladden, kontakten eller själva apparaten i vatten eller någon annan vätska. **Risk för elstötar.**
- OBS! En avklippt kontakt från en elsladd ska omedelbart slängas. Att sätta in en sådan kontakt i ett uttag är förenat med stora risker. **Risk för elektriska stötar och brand.**
- Använd inte apparater om kabeln eller kontakten är skadade eller om apparaten inte fungerar korrekt eller om den har skadats på något sätt. **Risk för elstötar och brand.**
- Om strömsladden är skadad måste den av säkerhetsskäl bytas ut av Dualit eller av en auktoriserad Dualit-reparatör, för att undvika risker. Ring Dualits hjälptelefon för kunder +44 (0)1293 652 500. **Risk för elstötar och brand.**
- **WARNING:** Denna apparat måste jordas. **Risk för elstötar och brand.**

- Rör aldrig vid apparaten eller sladden med våta händer. **Risk för elektriska stötar.**
- Användning av förlängningssladdar som inte är godkända av tillverkaren kan orsaka skador eller olyckor. **Risk för elstötar.**

Allmän säkerhet

- Använd inte matvaror som tårter och bakverk, som kan spilla fyllningar eller beläggningar som innehåller socker när de värms upp i brödrosten, eftersom det kan orsaka brand. **Brandrisk.**
- Bröd kan börja brinna, så använd därför inte brödrosten nära eller under brännbart material som gardiner. **Brandrisk.**
- Det kan börja brinna om brödrosten täcks över eller är i kontakt med brandfarligt material när den används. **Brandrisk.**
- Ställ inte apparaten på eller i närheten av en varm gas- eller elplatta eller i en uppvärmd ugn. **Brandrisk.**
- Försök inte flytta på bröd när brödrosten är ansluten till väggtuttaget. **Risk för elektriska stötar.**
- Smulbrickan måste vara på plats under rostning. **Brandrisk.**
- Smulbrickan bör rengöras regelbundet. Ansamlade smulor kan brinna eller orsaka en brand. **Risk för brand och personskador.**
- Låt inte sladden komma i kontakt med heta ytor eller hänga över kanten på ett bord eller en köksbänk. **Risk för brand eller elstötar.**
- Använd inte apparaten till något annat än det den är avsedd för. **Risk för brand, elektriska stötar, brännskador eller personskador.**
- Förvara inte kannan i ett skåp för köksapparater eller under köksskåp. **Risk för brand.**
- Får inte användas om den tappats, spruckit eller skadats. **Risk för brännskador och elektriska stötar.**
- Apparats ytor kan bli mycket varma under användning. Använd därför handtag eller knoppar. **Risk för brännskador.**
- Apparats ytor kan bli mycket varma under användning. Använd därför handtag eller knoppar. **Risk för brännskador.**
- Apparaten får endast användas på en flat yta. **Risk för brännskador och elektriska stötar.**
- Använd inte en kökssvamp eller slipmedel på apparaten. **Risk för skada.**
- Användning av andra tillbehör än de som Dualit rekommenderar kan leda till brand, elstötar eller personskador.
- Stora mängder livsmedel, metallfolieförpackningar eller redskap får inte sättas in i eller ovanpå apparaten. **Risk för brand eller elstötar.**
- Placera aldrig apparaten eller delar av den i en diskmaskin. **Risk för brännskador och elektriska stötar.**
- Ställ inte kokkärl ovanpå brödrosten eller värmegallret. **Risk för brand, elektriska stötar, skällning eller personskador.**
- Rosta inte bröd samtidigt som du använder värmegallret. **Brandrisk.**
- Använd brödrosten i max 3 minuter och låt den sedan svalna innan du använder den igen.
- Se till att enheten inte fryser. Detta kan äventyra den elektriska säkerheten och försämrast prestandan hos alla smörjmedel. **Risk för elektriska stötar och skador.**
- Gör inga ändringar på apparaten. **Risk för brand och elektriska stötar.**
- Ta bort allt förpackningsmaterial före användning. **Brandrisk.**
- För inte in händerna, redskap eller metalliska eller vassa redskap i brödrosten. **Risk för skador och elektriska stötar.**
- Använd aldrig brödrosten utan att de utbytbara panelerna är korrekt monterade. Endast Architect brödrostar. **Risk för brännskador.**



VIKTIGA SÄKERHETSFORESKRIFTER



SPARA DENNA BRUKSANVISNING

I syfte att förbättra produkter förbehåller sig Dualit Ltd. rätten att ändra produktspecifikationen utan förvarning.

Alla bilder är endast illustrationer. Din modell kan avvika från bilderna som visas.

För information om Dualits immateriella rättigheter, besök www.dualit.com/intellectual-property



ANVISNINGAR FÖR MILJÖSKYDD

Den här produkten får inte kasseras i hushållssoporna när den har tjänat ut. Lämna in den på en återvinningsstation som tar hand om elektrisk och elektronisk utrustning. Symbolen på produkten, bruksanvisningen eller förpackningen innehåller information om olika alternativ för återvinning eller kassering. Materialen kan återvinnas enligt märkningsinformationen. Genom att återvinna, materialåtervinna eller på annat sätt återanvända gamla maskiner gör du en viktig insats för att skydda miljön. Fråga din kommun var det finns en godkänd återvinningscentral.

VIKTIGT: FÖRE FÖRSTA ANVÄNDNINGEN

- Läs igenom bruksanvisningen innan du börjar använda apparaten. Den innehåller viktig säkerhetsinformation och ser till att du får ut mesta möjliga av din Dualit-produkt.

1. LÄR KÄNNA DIN BRÖDROST

MODELL: CAT2 & CAT4

SE SIDAN 2



2. STÄLLA IN

Läs och följ dessa instruktioner innan du använder brödrost.

2A - REGISTRERA DIN APPARAT



Registrera din apparat på www.dualit.com. Detta tar bara 60 sekunder. Du behöver produktens modell- och serienummer som finns på typskylten på basen av produkten.

2B - TA BORT FÖRE FÖRSTA ANVÄNDNINGEN

Se till att brödrost är urkopplad och är kall. Ta bort kartonginsatserna från facken innan du använder den första gången. Det kan uppstå brand om den placeras felaktigt.

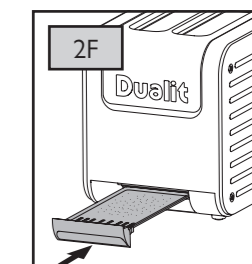
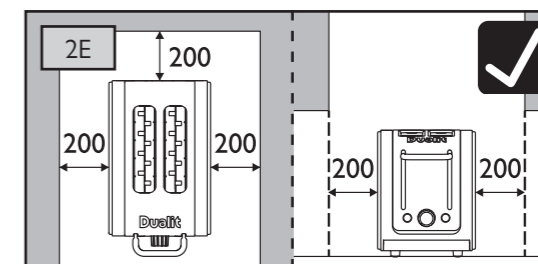
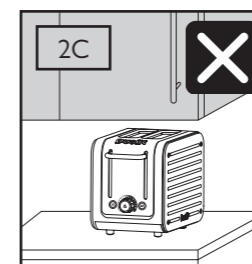
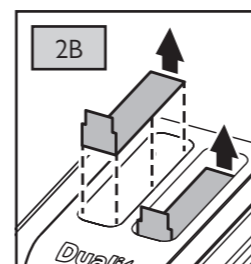

- Spara den här bruksanvisningen och inköpsbeviset på en säker plats.
- Glöm inte att registrera din produkt på www.dualit.com/register.
- Innan du använder brödrosten första gången, ska du rengöra alla delar enligt instruktionerna.
- Placera brödrosten enligt säkerhetsföreskrifterna och monteringsproceduren. **Risk för brand, elektriska stötar, skällning eller personskador.**
- Se till att rostningsspaken är i upphöjt läge när du sätter i kontakten i väggtuttaget. **Risk för brand och elektriska stötar.**
- Läs igenom bruksanvisningen innan du börjar använda apparaten. Den innehåller viktig säkerhetsinformation och ser till att du får ut mesta möjliga av din Dualit-produkt.
- Avbryt-knappen kommer att tändas för att visa att brödrosten värms upp.
- För att konditionera element för användning, ska du låta brödrosten slutföra den första cykeln utan brödsivor och svalna till rumstemperatur. En del rök kan komma ut från facken, detta är inte ett fel och är helt säkert. Det kan höras ett lätt poppande, knäppande ljud, detta beror på värmeutvidgning av elementen och är helt normalt. Låt svalna till rumstemperatur. Brödrosten är nu konditionerad och klar att användas.
- Om du använder ett värmeställ, ska du läsa bruksanvisningen som medföljer värmestället. Använd endast värmeställ designade av Dualit för användning med denna brödrost.

2C

Förvara eller använd inte brödrost i ett skåp eller under skåp. Det kan uppstå brand om den placeras felaktigt.

2D

Förvara eller använd inte brödrosten nära gardiner eller brandfarligt material. Felaktig placering kan orsaka brand.

2E

Placera brödrosten på en öppen, plan yta. Se till att brödrosten är placerad minst 200 mm från eventuella överhängande skåp eller väggar.

2F - SMULBRICKA

SMULBRICKAN MÅSTE VARA PÅ PLATS UNDER ROSTNING.

2G - DRA UR SLADDEN

DRA UR SLADDEN NÄR DEN INTE ANVÄNDS.

3. ROSTNINGSTIPS

Här är några tips som hjälper dig att få ut det bästa av din brödrost.

- Olika brödsorter rostas olika snabbt, fullkornsbröd tar längre tid än vitt bröd, färskt bröd tar längre tid än ett dagsgammalt bröd. Kom ihåg att justera rostningsreglaget för att ta hänsyn till just din typ av bröd.
- Efter den första rostningen kommer elementen och brödrosten att värmas upp, efterföljande rostningar tar kortare tid.
- När som helst under rostningen kan du lyfta rostningsspaken och kontrollera rostningens förlopp.
- Använd bagel-inställningen för att rosta hamburgerbröd, bagels, muffins eller tekakor. Denna inställning rostas ena sidan medan den försiktigt värmer den andra.
- Den tjockaste brödskivan som får plats i din brödrost är 36 mm tjock. Att tvinga in bröd som är för tjockt eller för långt i facken gör det svårt att mata ut när det väl är rostat.
- Det kan vara enklare att använda ett toastgaller för att rosta mindre brödbitar. Det blir enklare att sätta i och ta ut brödbitar (säljs separat).
- När du skär ett färskt bröd för hand, skär skivorna så jämnt som möjligt. Ojäma skivor rostas ojämnt.
- Håll brödbitarna fria från brödsmlur och trasiga brödbitar. Om dessa lämnas kvar kan de bränna ut värmeelementen. Använd en mjuk borste för att rengöra brödrostens insida när den är urkopplad, använd inte en kniv!
- För att värma upp nyligen rostade bröd, ställ in rostningsreglaget på 1.
- Avbryt rostningen manuellt när som helst genom att trycka på avstängningsknappen på rostningsreglaget.

4. ROSTA BRÖD

DETTA ÄR EN APPARAT SOM KRÄVER UPSIKT! Lämna inte apparaten utan uppsikt under användning, dra ur sladden efter varje användning (brandrisk om en apparat lämnas igång utan uppsikt).

4A - ANSLUTA

Brödrosten startar bara när strömmen är påslagen. Anslut brödrosten till ett vägguttag och slå på strömmen i uttaget.

4B - INSTÄLLNING

För att rosta, ställ in önskad rostningsnivå med hjälp av rostningsreglaget (1 är den ljusaste och 8 är den mörkaste inställningen).

4C - SÄTTA I

Placera brödet i facken och tryck ner rostningsspaken tills den klickar. Rostningsreglaget lyser blått under rostningen.

4D - PEEK & POP FUNKTION

Du kan när som helst under rostningen lyfta rostningsspaken och kontrollera brödets framsteg. **Om du tar bort det rostade brödet innan cykeln är klar, tryck på avstängningsknappen och dra ur sladden.**

4E - HÖG LYFTHÖJD

När den har rostat färdigt kommer det rostade brödet att fällas upp automatiskt. Om skivorna är svåra att ta ut säkert, lyft upp rostningsspaken manuellt för extra hög lyfthöjd.

4F - AVBRYT ROSTNING

För att omedelbart avbryta rostningen, tryck på avstängningsknappen. **Om neonljuset fortsätter att lysa efter användning, dra omedelbart ur sladden till brödrosten och ring servicecenter.**



5. BAGEL- OCH BULLROSTING

Rosta bagels eller andra brödprodukter som bullar, engelska muffins eller tekakor perfekt. Den här funktionen värmer försiktigt utsidan av brödet och rostas insidan till perfektion.

För att avbryta rostningen, se '8. SLUTA ROSTA'.

5A - INSTÄLLNING

Välj önskad rostningsgrad. (1 är den ljusaste och 8 är den mörkaste inställningen).

5B - SÄTTA I

Skär bagelen i två lika stora halvor innan du rostas den. Stick in bagelen så att båda "skurna" sidorna är vända inåt mot mittendelen.

5C - STARTA

Tryck ner rostningsspaken tills den klickar. Rostningsreglaget lyser blått.

5D - BAGEL KNAPP

Så snart bagelen sänks ner, tryck omedelbart på bagelknappen. Knappen lyser blått och endast mittelementet värms upp.



6. ROSTA FRYST BRÖD

När "upptining" är aktiverat justerar brödrosten automatiskt inställningarna för att tina och sedan rosta fryst bröd

För att avbryta rostningen, se '8. SLUTA ROSTA'.

6A - SÄTTA I

För att rosta fryst bröd, placera brödet i facken.

6B - STARTA

Tryck ner rostningsspaken tills den klickar.

6C - UPPTININGS KNAPP

Tryck omedelbart på upptiningsknappen. Knappen lyser blått. För att rosta frysta bagels eller bullar, aktivera rostningsspaken och tryck sedan på både upptinings- och bagelknappen.



7. 4 FACKS ROSTNING

(4-SPÅRSMODELL: CAT4)

För att avbryta rostningen, se '8. SLUTA ROSTA'.

7A

Om du vill rosta två brödbitar, sätt bara i bröd på ena sidan av brödrosten.

7B

SÄTT INTE I BRÖD I BÅDA SIDOR AV BRÖDROSTEN FÖR ATT ROSTA 2 BRÖDBITAR.

8. SLUTA ROSTA

Rostningscykeln stoppas automatiskt och rostade bröd kommer att skjutas upp, men du kan avbryta när som helst om det behövs.

8A - STOPPKNAPP

Tryck på avstängningsknappen som sitter på änden av rostningsreglaget.

8B - POP UP

Brödrosten stannar omedelbart och de rostade föremålen kommer att lyftas upp. **Neonljuset slocknar. Om neonljuset fortsätter att lysa efter användning, dra omedelbart ur sladden till brödrosten och ring servicecenter.**

8C - DRA UR SLADDEN

DETTA ÄR EN APPARAT som kräver uppsikt! Lämna inte apparaten utan uppsikt under användning, dra ur sladden efter varje användning (brandrisk om en apparat lämnas igång utan uppsikt).



9. TOASTGALLER

SOM TILLVAL

9A

Toastgallret ger dig möjlighet att rosta smörgåsar i din Architect-brödrost. Det är också användbart för att rosta mindre saker som bullar, bagels och tekakor. Varje förpackning innehåller en gratis kokbok med en rad idéer för fyllda rostade smörgåsar som utnyttjar de extra breda facken i din Architect-brödrost på ett bra sätt.

TILLGÄNGLIG PÅ: www.dualit.com

10. RENGÖRING OCH SKÖTSEL

10A - DRA UR SLADDEN

Stäng av brödrosten, dra ut kontakten ur vägguttaget och låt brödrosten svalna innan du börjar rengöra den.

10B - TORKA

Torka av brödrostens utsida med en fuktig trasa och torka den torr med en annan torr trasa. Använd inte skursvamp eller slipande rengöringsmedel.

10C - VARNING

Använd en mjuk borste för att rengöra brödrostens insida. **Stoppa inte in någon metall eller vassa föremål i brödrosten.**



10D - KNACKA LÄTT

När brödrosten har svalnat helt, knacka lätt på sidorna av brödrosten för att lossa eventuella smulor som fastnat i rostkammaren.

10E - SMULBRICKA

Smulor samlas i smulbrickan och kan fatta eld om den inte töms ofta. Dra ut smulbrickan och torka den ren med en fuktig trasa.

10F - SLADDFÖRVARING

Förvara den rengjorda brödrosten urkopplad med sladden lindad runt sladdvindan på brödrostens undersida.

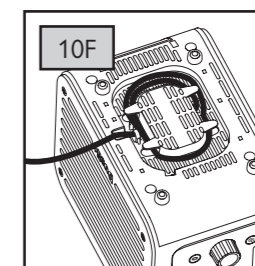
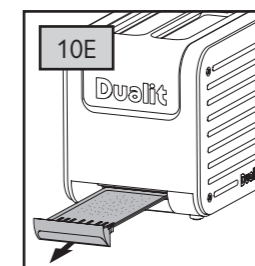
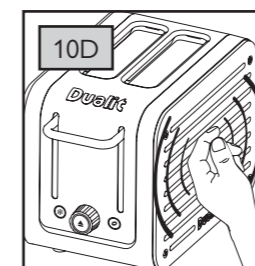
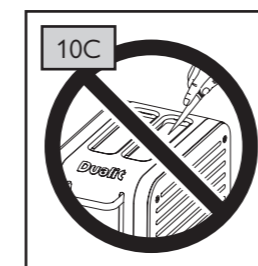
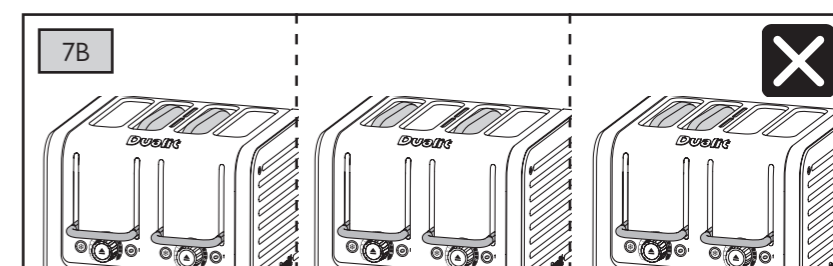
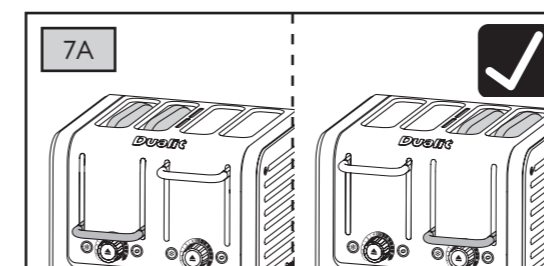
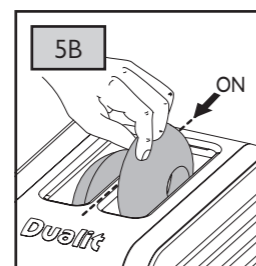
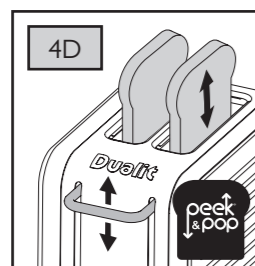
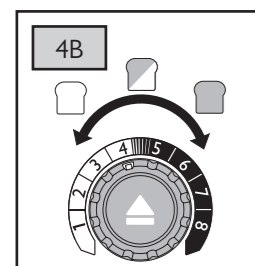

9. FELSÖKNING

***FÖR ATT KONTAKTA KUNDTJÄNST, VÄNLIGEN MAILA INFO@DUALIT.COM MED MODELL- OCH SERIENUMMER.**

MÖJLIG(A) ORSAK(ER)	LÖSNING(AR)
MIN BRÖDROST FUNGERAR INTE:	
1. Brödrosten kanske inte är korrekt ansluten till eluttaget.	1. Kontrollera att kontakten är isatt i uttaget och att strömbrytaren är påslagen.
2. Om din spak inte stannar nere.	2. Kontrollera om neonljuset lyser blått. Om ja, dra ur sladden till brödrosten och ring servicecenter. Om nej, kan säkringen i kontakten ha gått.
JAG FÅR OJÄMN ROSTNING:	
1. Olika brödtyper och storlekar har använts samtidigt.	1. Se till att brödet som rostas har samma storlek och typ.
2. Ändelementen tar lite längre tid att värmas upp än mittelelementen.	2. När brödrosten har uppnått optimal driftstemperatur kommer detta inte längre att inträffa.
MITT ROSTADE BRÖD FÄLLS INTE UPP NÄR BRÖDROSTEN ÄR KLAR:	
1. Det kan vara ett fel på brödrosten.	1. Om strömindikatorn fortsätter att lysa, dra omedelbart ur sladden till brödrosten och ring servicecenter.
2. Ditt bröd kan vara för tjockt.	2.1 Skivor tjockare än 36 mm kommer att fastna. 2.2 Handskurna skivor måste skäras jämnt. 2.3 Att använda en toastgaller kan göra det enklare att rosta tjockare föremål.
ENA SIDAN AV MITT BRÖD ROSTAS INTE:	
1. Om inställningen är inställd på Bagel kommer endast en sida att rostas.	1. Tryck på bagelknappen för att avbryta inställningen. Kom ihåg att sätta i brödet från det vänstra facket.
RÖK KOMMER UT UR FACKEN:	
1. Om det här är första gången du använder din brödrost är det normalt, dina värmeelement ställs in.	1. Detta kommer att försvinna efter några användningar.
2. Smulbrickan kan vara full. Ansamling av smulor kan brännas eller orsaka brand.	2. Töm smulbrickan.
3. Det kan finnas smulor eller brödbitar som sitter fast i brödrosten.	3. Dra ur sladden, ta bort smulbrickan och vänd sedan brödrosten upp och ner över vasken eller en soptunna och skaka försiktigt ut smulorna.

Dualit®



Dualit Limited County Oak Way Crawley West Sussex RH11 7ST UK

 +44(0)1293 652 500 info@dualit.com