

# Dualit®



GB

DUALIT DOME KETTLE INSTRUCTION MANUAL

DE

DUALIT DOME WASSERKOCHER

FR

BOUILLOIRE FORME DÔME DUALIT



## CONTENTS/INHALT/CONTENU

ENGLISH .....	4
DEUTSCH .....	11
FRANÇAIS .....	19

# THE DUALIT DOME KETTLE

## SAFETY PRECAUTIONS

Please read these instructions before using your kettle, keep them in a safe place for future reference. Carefully remove all packaging before use but keep the packaging until you are satisfied that the kettle is working correctly.

### **IMPORTANT SAFEGUARDS**

**PLEASE READ ALL THE INSTRUCTIONS BEFORE USING THE DUALIT DOME KETTLE**

**KEEP ALL INSTRUCTIONS FOR FUTURE REFERENCE**

**READ ALL INSTRUCTIONS**

When using any electrical appliances, basic safety precautions should always be followed, including the following:

- To be protected against electrical hazards do not immerse the mains lead, plug, power base, or kettle in water or any other liquid.
  - Do not use in a bathroom or outdoors.
  - Use handles or knobs. Do not touch hot surfaces.
  - Do not open the lid when the water is boiling.
  - Take care when pouring – pour slowly, and do not over-tilt the kettle.
  - Water will remain hot for a considerable time after boiling and can present a scald hazard.
- Keep the kettle, power base and the mains lead away from the edge of worktops and out the reach of children.
  - Do not operate the kettle unless it contains at least 200ml of water and the floor of the kettle is covered with water.
  - Do not allow the mains lead to hang over edge of the work top, or anywhere it may accidentally be caught or tripped over.
  - Close supervision is necessary when any appliance is used near children.
  - Do not leave appliance unattended when in use.
  - This appliance is not intended for use by young children or infirm persons without supervision.

## SAFETY PRECAUTIONS

- Unplug the power base from the wall socket when not in use, before moving and cleaning.
  - Allow the kettle to completely cool before cleaning and storing.
  - Ensure that the lid is fully closed before switching the kettle on, otherwise it may not properly switch off.
  - Ensure that the kettle is correctly placed onto the power base before switching on.
  - Do not fill above the max mark on the water level indicator.
  - Remove the kettle from its power base before filling or pouring.
  - Use the kettle only with the powerbase supplied & vice versa.
  - **CAUTION:** Do not operate the kettle on an inclined plane. Do not operate the kettle unless the element is fully immersed. Do not move while the kettle is switched on.
- **CAUTION:** To prevent damage to the appliance do not use alkaline cleaning agents when cleaning, use a soft cloth and a mild detergent.
  - Do not place the kettle, power base, or mains lead on or near any hot surface, hot hob or gas burners.
  - Do not use the kettle for any purpose other than heating water.
  - Do not operate any appliance with a damaged lead or plug, or after the appliance malfunctions, or has been damaged in any manner.  
  
If the mains lead is damaged, it must be replaced by a special cordset available from Dualit helpline: + 44 (0) 1293 652 500
  - For household use only.

## SAVE THESE INSTRUCTIONS

## BEFORE USE GB

- Remove all packaging from the kettle and its power base.
- Before using the kettle for the first time, or if it has been out of use for a long time, fill to the max mark and boil, then discard the boiled water and rinse the kettle out with fresh cold water.
- Check that the voltage marked on the appliance corresponds with the supply voltage.
- **NOTE:** Any plug cut from power supply cord should be disposed of immediately. Inserting any cut off plug into a 13A socket-outlet is hazardous.
- Never use the plug without the fuse cover fitted. Ensure replacement fuse is the same current value as original.
- Replacement fuses are available from Dualit and should be ASTA approved to BS 1362.

## PARTS & CONTROLS

- ① Handle
- ② Lid & knob
- ③ Pouring spout
- ④ Main body
- ⑤ Viewing window
- ⑥ Power switch
- ⑦ Neon power indicator
- ⑧ Axis power base

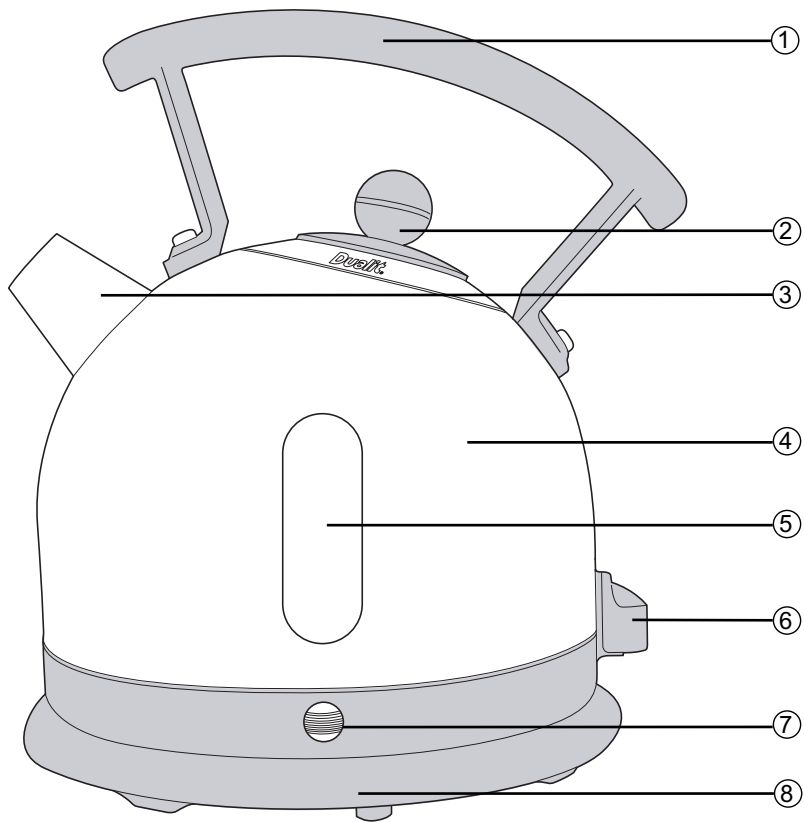

# USING YOUR KETTLE

GB

## THE POWER CORD

- Position the power base as close to a wall socket as possible. Locate the mains cable so that it does not overhang the work surface, and cannot be caught accidentally. Shorten the mains lead by winding it around the cord storage area under the powerbase, and bring it out of the cord exit in the base.

## OPENING THE LID

- Remove the kettle from the power base. If the switch has been pushed down inadvertently, it will spring up into the "off" position.
- Hold the kettle handle firmly in one hand, hold the lid knob in the other, and pull the lid straight up. As soon as it separates from the kettle, move it out of the rising steam.

## FILLING

- Open the lid and fill the kettle via the lid aperture. Not through the spout.
- Observe water level when filling, you must use at least 200ml of water, but the water level must be below the Max mark indicated on the viewing window.
- Do not overfill the kettle. If the kettle is overfilled, there is a risk that boiling water may be ejected from the spout and lid.
- Replace the lid and ensure it is firmly in place. Check that it is fully closed, otherwise the kettle may not switch off when boiling.

## SWITCHING ON

- Check that the switch is in the "Off" position (lift the kettle from the power base and set it down again taking care not to spill any water).

## SWITCHING ON

- The switch will only operate when the kettle is correctly fitted onto the base.
- Plug the power base into the wall socket. If necessary, switch on the wall socket.
- Press the switch down. The neon light will light up and the kettle will start to heat up.
- When the water has boiled the kettle will automatically switch off, the switch will return to the "Off" position and the light will go out.

**NOTE: When you lift the kettle from the base, you may see drops of moisture on the surface of the power base. This is the residual steam used to switch the kettle off automatically, which then condenses and escapes via vents in the underside of the kettle.**

**This is perfectly normal, and should not be cause for alarm or returning the kettle.**

## USING YOUR KETTLE

### SWITCHING ON

- Remove the kettle from the power base before attempting to pour.
- When filling or carrying the kettle, do not tilt it backwards, as this may allow water to pass through the steam tube onto the control area. Should this happen, the kettle must be allowed to dry before reuse.
- To avoid the risk of splashing, wait 10 seconds to allow the water to settle then pour slowly and do not over-tilt the kettle.

**WARNING: IF THE KETTLE HAS JUST BOILED, IT WILL BE FULL OF STEAM, WHICH WILL ESCAPE AS SOON AS THE LID IS OPENED.**

### BOIL DRY

- Do not switch the kettle on unless it contains at least one cup of water.  
Misuse of this kind will shorten the life of the kettle.
- If the kettle is accidentally switched on when it does not contain sufficient water, a boil-dry device will automatically switch it off.

Wait until the kettle has cooled down before refilling. Take caution as the lid may be hot and the water may spit as it touches the kettle base.

## SERVICING

### CARE AND CLEANING

- Switch the kettle off (lift it from the power base), unplug the power base from the wall socket, and let the kettle cool down completely before cleaning. Wipe the outside and inside surfaces of the kettle with a damp cloth.
- If necessary, you may use a little household detergent. To clean the filter, see "Water filter" below.
- If you use detergent inside the kettle, rinse thoroughly afterwards to remove all traces.
- Ensure that all connectors and sockets are kept dry.
- Do not immerse the kettle or power base in water or any other liquid.
- Do not use harsh or abrasive cleaners or solvents.

## SERVICING

GB

### DESCALING

- Scale build-up will cause the element to overheat, reducing its working life. It may also cause the safety cutout to operate prematurely, switching the kettle off before the water actually boils.
- As the kettle uses an under floor type element, lime scale can only build up on the walls and floor of the kettle, this is readily seen and should be promptly dealt with.

### MINIMISE SCALE BUILD-UP

- Empty the kettle after each use; do not allow water to stand in the kettle overnight; use filtered water instead of tap water.
- Descale the kettle regularly, at least once a month, using a proprietary brand of descaler. In areas of very hard water descaling may be necessary more often.

### MINIMISE SCALE BUILD-UP

- When descaling, follow the instructions on the packet of the descaler. When descaling has finished, empty the kettle and rinse it out numerous times with fresh water, then refill with freshwater, boil, and discard boiled water.

### WATER FILTER

Depending upon the hardness of the water the scale particles that remain suspended in the water may give a cloudy appearance. The filter fitted to your kettle will help prevent these particles passing into your drink. You therefore must ensure that the filter is kept clean and clear of deposits, otherwise the performance of the filter may be affected, your drinks may contain scale and the water inside the kettle may look cloudy.

### WATER FILTER

- You should clean the filter when ever there are any obvious deposits left on the mesh and especially if pouring is affected.
- Make sure that your hands are clean and free from hand cream, soap or similar, which might leave a slight taint to the water.
- Remove the kettle from the power base and ensure kettle is cold.
- Open the lid. Hold the top of the filter and pull it gently up and out of the kettle. Rinse it under a tap whilst softly brushing it with a soft brush. Rinse the kettle out with fresh water.
- To replace, align the sides of the filter with the grooves in the filter holder, and slide it slowly downwards and back into place.



# DEN DUALIT DOME WASSERKOCHER

## WICHTIGE SICHERHEITSHINWEISE

DE

Beim Gebrauch von elektrischen Geräten sollten Sie stets eine Reihe von Sicherheitsvorkehrungen beachten, zum Beispiel:

### **ALLE ANLEITUNGEN LESEN**

- Zum Schutz vor Gefahren, die von elektrischen Betriebsmitteln ausgehen können, dürfen Netzkabel, Gerätestecker, Untersatz oder Wasserkocher weder in Wasser noch in andere Flüssigkeiten eingetaucht werden.
- Nicht im Badezimmer oder im Freien benutzen.
- Das Gerät nur an den vorgesehenen Griffen oder Knöpfen anfassen. Heiße Flächen nicht berühren!
- Deckel nicht öffnen, während das Wasser siedet.
- Vorsicht beim Ausgießen: Langsam gießen und den Wasserkocher nicht zu stark neigen.
- Nach dem Sieden bleibt das Wasser noch lange Zeit heiß und kann eine Verbrühungsgefahr darstellen. Wasserkocher, Untersatz und Stromkabel von der Tischkante fernhalten und für Kinder unzugänglich aufbewahren.
- Den Wasserkocher nur dann einschalten, wenn er mindestens eine Tasse voll Wasser enthält.
- Das Netzkabel nicht über die Kante der Arbeitsplatte hängen lassen. Das Kabel so platzieren, dass Sie sich nicht darin verfangen oder darüber stolpern können.
- Werden elektrische Geräte in der Nähe von Kindern benutzt, ist die strenge Beaufsichtigung durch einen Erwachsenen erforderlich.
- Das Gerät während des Gebrauchs nicht unbeaufsichtigt lassen.
- Das Gerät sollte nicht unbeaufsichtigt von Kindern oder gebrechlichen Personen verwendet werden.
- Dieser Wasserkocher ist nur für den Gebrauch im Haushalt vorgesehen.
- Bei Nichtgebrauch, vor dem Transport und vor dem Reinigen des Geräts den Stecker des Untersatzes aus der Wandsteckdose ziehen. Den Wasserkocher vor dem Reinigen und Aufbewahren vollständig abkühlen lassen.
- Vor dem Einschalten des

## WICHTIGE SICHERHEITSHINWEISE

Wasserkochers muss der Deckel vollständig geschlossen sein, da sich das Gerät andernfalls möglicherweise nicht ordnungsgemäß ausschaltet.

- Vor dem Einschalten davon überzeugen, dass der Wasserkocher richtig auf dem Untersatz sitzt.
- Benutzen Sie den Wasserkessel nur mit mindestens 200 ml Wasser und wenn der Boden des Kessels mit Wasser bedeckt ist.
- **ACHTUNG:** Benutzen Sie den Kessel nicht auf einer geeigneten Fläche. Schalten Sie das Gerät nur ein, wenn das Heizelement vollständig mit Wasser bedeckt ist. Bewegen Sie den Kessel nicht, solange er eingeschaltet ist.
- **ACHTUNG:** Um Beschädigungen des Gerätes zu verhindern benutzen Sie zum Säubern keine alkalische Reinigungsmittel. Nehmen Sie ein weiches Tuch und ein mildes Reinigungsmittel
- Den Wasserkocher nur zum Erwärmen von Wasser benutzen.

- Den Wasserkocher nur bis zum unteren Rand der Max.-Marke an der Wasserstandsanzeige füllen. Vor dem Befüllen oder dem Ausgießen den Wasserkocher vom Untersatz nehmen.
- Wasserkocher, Untersatz oder Netzkabel nicht auf oder in die Nähe von heißen Flächen, Kochfeldern oder Gasbrennern bringen.
- Den Wasserkocher nur mit dem mitgelieferten Untersatz (und umgekehrt) benutzen.
- Das Gerät darf nicht betrieben werden, wenn das Netzkabel oder der Gerätestecker beschädigt ist, wenn eine Störung vorliegt, oder wenn es auf andere Weise beschädigt ist. Ist das Netzkabel beschädigt, muss es durch ein neues ersetzt werden, das über die Dualit-Helpline bestellt werden kann: + 44 (0) 1293 652 500

**DIESE GEBRAUCHSANLEITUNG GUT AUFBEWAHREN**

## VOR DEM GEBRAUCH

- Entfernen Sie alle Verpackungsmaterialien vom Wasserkocher und vom Untersatz. Den Wasserkocher vor dem ersten Gebrauch und nach längerem Nichtgebrauch bis zur Max- Markierung auf der wasserstandsanzeige füllen und zum Kochen bringen. Das Kochwasser wegschütten und den Wasserkocher mit kaltem Frischwasser ausspülen.  
Anschluss an die Stromversorgung
- Überzeugen Sie sich zunächst davon, dass die auf dem Gerät angegebene pannungsbemessung mit der vor Ort gegebenen Versorgungsspannung übereinstimmt.
- **HINWEIS:** Sollte es notwendig sein, einen Netzstecker vom Netzkabel abzuschneiden, so muss der Netzstecker anschließend sofort entsorgt werden. Ein vom Netzkabel abgetrennter

## VOR DEM GEBRAUCH

Gerätestecker darf nicht in eine Netzsteckdose gesteckt werden – Stromschlaggefahr!

- Ohne eingesetzte Sicherung und angebrachtem Sicherungsdeckel darf der Gerätestecker nicht benutzt werden. Die Sicherung darf nur durch eine andere Sicherung derselben Bemessung ersetzt werden.
- Ersatzsicherungen sind von Dualit erhältlich und sollten von ASTA nach BS 1362 zugelassen sein.

## TEILE UND KONTROLLEN

- ① Handgriff
- ② Kappe und Drehknopf
- ③ Strömende Tülle
- ④ Hauptkörper
- ⑤ Betrachtung Fenster
- ⑥ Energie Schalter
- ⑦ Neonleistungsmesser
- ⑧ Energie Unterseite

## TEILE UND KONTROLLEN

DE

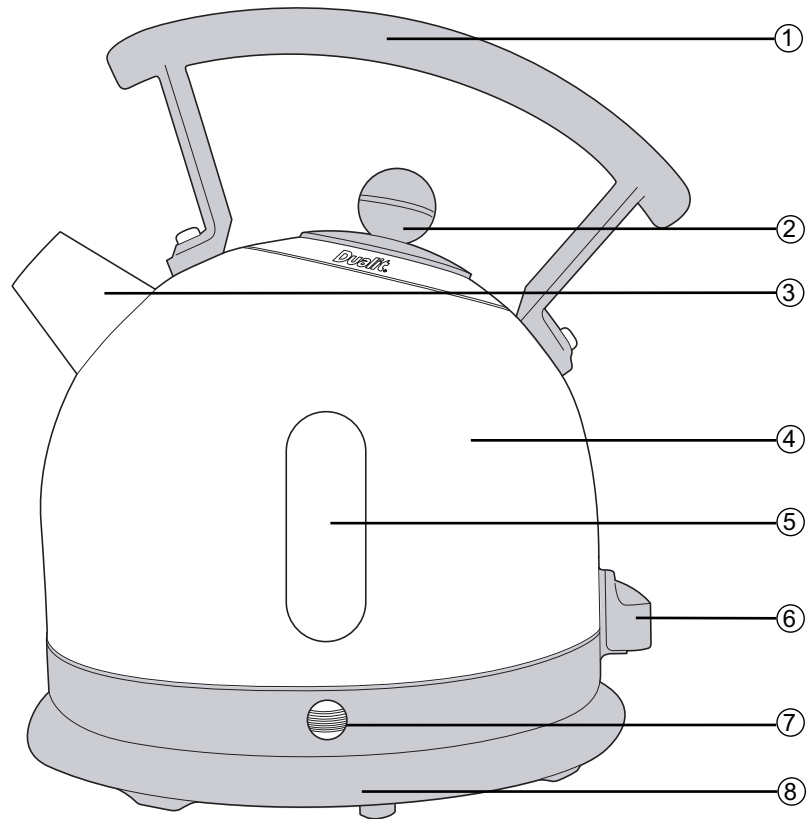

# GEBRAUCH

## DAS NETZANSCHLUßKABEL

- Stellen Sie den Untersatz so nahe wie möglich an einer Wandsteckdose auf. Das Gerätekabel so platzieren, dass es nicht von der Arbeitsplatte herunterhängt und Sie sich nicht darin verfangen können. Kürzen Sie das Stromkabel, indem Sie es um den Kabelaufwickler am Boden des Untersatzes wickeln und das freie Ende aus der Kabelöffnung herausführen.

## ÖFFNEN DES DECKELS

- Nehmen Sie den Wasserkocher vom Untersatz. Wird dabei versehentlich der Ein-/Ausschalter heruntergedrückt, kehrt er automatisch nach oben in die Aus-Stellung zurück.
- Halten Sie den Wasserkocher mit einer Hand gut fest. Halten Sie mit der anderen Hand den Knopf des Deckels. Heben Sie den

## ÖFFNEN DES DECKELS

Deckel gerade nach oben vom Kocher ab. Sobald der Deckel vom Wasserkocher getrennt ist, den Deckel aus dem aufsteigenden Dampf nehmen.

## FÜLLEN

- Öffnen Sie den Deckel und füllen Sie den Wasserkocher durch die Öffnung im Deckel – nicht durch den Ausgießer.
- Achten Sie beim Einfüllen auf den Füllstand – er muss mindestens einer Tasse Wasser entsprechen, darf aber nicht höher als die Max.-Marke sein.
- Den Wasserkocher nicht überfüllen. Bei überfülltem Kessel besteht die Gefahr, dass kochendes Wasser aus dem Ausgießer und dem Deckel austritt.

## FÜLLEN

- Setzen Sie den Deckel auf und überzeugen Sie sich davon, dass er fest sitzt. Prüfen Sie, dass der Deckel richtig geschlossen ist, andernfalls kann es passieren, dass der Wasserkocher nicht ausschaltet, wenn das Wasser kocht.

## EINSCHALTEN

- Prüfen Sie zunächst, dass der Schalter auf „Off“ steht (heben Sie den Wasserkocher vom Untersatz herunter und setzen Sie ihn wieder auf. Vorsichtig vorgehen, damit kein Wasser verschüttet wird). Der Schalter funktioniert nur, wenn der Wasserkocher korrekt auf dem Untersatz sitzt.
- Stecken Sie den Netzstecker des Untersatzes in die Wandsteckdose. Schalten Sie die Wandsteckdose erforderlichenfalls ein.

## EINSCHALTEN

- Drücken Sie den Schalter herunter. Das Neonlicht leuchtet auf und der Wasserkocher beginnt, sich aufzuheizen.
- Wenn das Wasser zu sieden beginnt, schaltet sich der Wasserkocher automatisch ab. Der Ein-/Ausschalter kehrt in die Aus-Stellung zurück und die Neonleuchte erlischt.

**HINWEIS:** Beim Herunterheben des Wasserkochers vom Untersatz sind an der Oberfläche des Untersatzes Feuchtigkeitstropfen sichtbar. Dies ist der Dampf, mit dem sich der Wasserkocher automatisch abschaltet. Der Dampf kondensiert und tritt durch die Öffnungen an der Unterseite des Wasserkochers aus. Solch eine Kondensation ist völlig normal und gibt keinen Anlass zu Bedenken oder gar für eine Reklamation des Wasserkochers.

- Zum Ausgießen des Wassers den Wasserkocher vom Untersatz nehmen.
- Kippen Sie den Wasserkocher beim Füllen oder Tragen nicht nach hinten, weil dadurch das Wasser durch die Dampfleitung in den Bereich der Elektronik gelangen könnte. Sollte dies versehentlich passieren, den Wasserkocher vor der Wiederverwendung gut trocknen lassen.
- Um ein Verspritzen zu vermeiden, langsam gießen und den Wasserkocher nicht zu stark neigen.

**WARNUNG: KURZ NACH DEM SIEDEN DES WASSERS IST DER WASSERKOCHER VOLLER DAMPF, DER BEIM ÖFFNEN DES DECKELS ENTWEICHT.**

## UNZUREICHENDER FÜLLSTAND

- Schalten Sie den Wasserkocher nur dann ein, wenn er mindestens eine Tasse voll Wasser enthält, anderenfalls wird die Lebensdauer des Wasserkochers erheblich verkürzt.
- Schaltet man den Wasserkocher versehentlich ein, wenn er nicht ausreichend gefüllt ist, so wird er von einem Trockengehschutz automatisch abgeschaltet.

Warten Sie vor dem erneuten Füllen des Wasserkochers, bis er abgekühlt ist. Der Deckel kann heiß sein, und das Wasser könnte beim Berühren des Bodens im Wasserkocher zischen.

# PFLEGE UND REINIGUNG

## REINIGUNG

- Schalten Sie den Wasserkocher aus (nehmen Sie ihn einfach vom Untersatz herunter), ziehen Sie den Stecker aus der Wandsteckdose und lassen Sie den Wasserkocher vor der Reinigung vollständig abkühlen. Wischen Sie den Wasserkocher innen und außen mit einem feuchten Tuch ab.
- Gegebenenfalls können Sie ein wenig Haushaltsreiniger verwenden. Vor dem Reinigen des Filters lesen Sie sich bitte den Abschnitt „Wasserfilter“ durch.
- Falls Sie den Wasserkocher innen mit Reinigungsmittel säubern, spülen sie ihn anschließend bitte gründlich aus, um alle Reste des Reinigungsmittels zu entfernen.
- Achten Sie bei der Reinigung darauf, dass keine Feuchtigkeit an die Stecker und Anschlussbuchsen gelangt.

- Den Kessel nicht in Kontakt mit Wasser oder anderen Flüssigkeiten bringen.
- Benutzen Sie keine harten oder scheuernden Reinigungs- oder Lösemittel.

## ENTKALKEN

- Die Bildung von Kesselstein verursacht die Überhitzung des Heizelements, wodurch die Lebensdauer des Produkts vermindert wird. Kalkablagerungen können ferner dazu führen, dass die Sicherheitsschalter zu früh ausgelöst wird und den Wasserkocher abschaltet, ehe das Wasser kocht.
- Da der Kessel mit einem unter dem Kesselboden befindlichen Heizelement arbeitet, kann es nur am Boden und den Wänden zu Kalkablagerungen kommen.

## ENTKALKEN

Derartige Kalkablagerungen lassen sich leicht sehen und sollten regelmäßig entfernt werden.

## KESSELSTEINBILDUNG

- Leeren Sie den Wasserkocher nach jedem Gebrauch, lassen Sie kein Wasser über Nacht im Wasserkocher stehen und benutzen Sie gefiltertes Wasser anstelle von Leitungswasser.
- Entkalken Sie den Wasserkocher mindestens einmal im Monat mit einem Markenentkalker. Wird das Gerät in einem Gebiet mit sehr hartem Wasser benutzt, muss es möglicherweise häufiger entkalkt werden.
- Folgen Sie zum Entkalken bitte der Anleitung des Entkalkungsmittels. Nach dem Entkalken den Wasserkocher ausleeren und wiederholt mit frischem Wasser ausspülen.

## KESSELSTEINBILDUNG

Den Kocher anschließend mit frischem Wasser füllen, zum Sieden bringen und das abgekochte Wasser weggießen.

## WASSERFILTER

Abhängig vom Härtegrad Ihres Wassers können die im Wasser befindlichen Kalkpartikel dem Wasser ein trübes Aussehen verleihen. Der in den Wasserkocher eingebaute Filter verhindert, dass diese Teilchen in Ihr Getränk gelangen. Der Filter sollte stets sauber gehalten werden, da andernfalls die Leistungsfähigkeit des Wasserkochers beeinträchtigt, Kesselstein in Ihre Getränke gelangen und das Wasser im Wasserkocher trüb aussehen kann.

- Sie sollten den Filter immer dann reinigen, wenn im Filtersieb Ablagerungen sichtbar sind, insbesondere dann, wenn das Ausgießen durch Fremdpartikel beeinträchtigt ist.

## WASSERFILTER

- Achten Sie bei der Reinigung des Filters darauf, dass Ihre Hände sauber und frei von Handcreme, Seife oder ähnlichen Produkten sind, da diese leicht zu Verunreinigungen führen können.
- Nehmen Sie den Wasserkocher vom Untersatz herunter und überzeugen Sie sich davon, dass der Kocher kalt ist.
- Öffnen Sie den Deckel. Fassen Sie den Filter oben an und ziehen Sie ihn vorsichtig nach oben aus dem Wasserkocher heraus. Den Filter mit einer weichen Bürste unter dem Wasserhahn reinigen. Den Wasserkocher mit frischem Wasser ausspülen.
- Wiedereinsetzen des Filters: Richten Sie die Seiten des Filters auf die Nuten im Filterhalter aus und schieben sie ihn langsam nach unten in seine ursprüngliche Position.

## KUNDENDIENST

Prüfen Sie bei einer Funktionsstörung des Wasserkochers, dass:

- Sie die Gebrauchsanleitung richtig befolgt haben.
- die Sicherung im Gerätestecker nicht durchgebrannt ist.
- die Netzsicherung nicht durchgebrannt bzw. der Leistungsschutzschalter nicht ausgelöst ist.

Ist das Netzkabel beschädigt, muss es durch ein neues ersetzt werden, das von Dualit oder einer von Dualit genehmigten Kundendienstvertretung erhältlich ist. Dieses Teil darf nur von einem zuständigen Elektriker ausgetauscht werden.



# BOUILLOIRE FORME DÔME DUALIT

## AVERTISSEMENTS IMPORTANTS

FR

Veuillez lire ces instructions avant d'utiliser votre bouilloire. Conservez-les dans un endroit sûr pour vous y référer ultérieurement. Déballez soigneusement la bouilloire avant de l'utiliser, mais conservez l'emballage jusqu'à ce que vous soyez sûr qu'elle fonctionne correctement.

Quand vous utilisez des appareils électriques, vous devez toujours observer les consignes de sécurité élémentaires, notamment ce qui suit:

### LISEZ TOUTES LES INSTRUCTIONS

- Pour éviter les risques de choc électrique, n'immergez pas le cordon d'alimentation, la prise, le socle électrique ou la bouilloire dans de l'eau ou tout autre liquide.
- N'utilisez pas la bouilloire dans une salle de bains ou à l'extérieur.

- Utilisez les poignées ou les boutons. Ne touchez pas les surfaces chaudes.
- N'ouvrez pas le couvercle si l'eau est en ébullition.
- Faites attention en versant – versez lentement, sans pencher la bouilloire de façon excessive.
- L'eau restera chaude pendant très longtemps après l'ébullition et peut présenter des risques de brûlure.
- Tenez la bouilloire, le socle électrique et le cordon d'alimentation éloignés du bord du plan de travail et hors de portée des enfants.
- N'allumez pas la bouilloire si elle ne contient pas au moins 1 tasse d'eau.
- Ne laissez pas l'appareil sans surveillance quand il est utilisé.
- Ne laissez pas le cordon d'alimentation dépasser du bord du plan de travail, ou à un endroit où il pourrait être accroché ou faire trébucher.
- Une surveillance étroite s'impose lorsque l'appareil est utilisé à proximité des enfants.
- Lors de l'utilisation de votre bouilloire, toujours vous assurer qu'il y ait de l'eau, 200ml sont conseillés.
- **ATTENTION:** Ne pas utiliser de produits détergents ou abrasifs. Nettoyer votre bouilloire à l'aide d'un savon et d'un chiffon doux
- **ATTENTION:** Ne pas poser votre bouilloire sur une surface inclinée. Ne pas l'utiliser avant d'avoir pris le soin de la remplir d'eau. Ne pas vous éloigner pendant que votre bouilloire fonctionne.

## AVERTISSEMENTS IMPORTANTS

- Cet appareil n'est pas conçu pour être utilisé par des jeunes enfants ou toute personne présentant un handicap sans supervision.
- Cette bouilloire est exclusivement destinée à l'usage domestique.
- Débranchez le socle de la prise murale quand la bouilloire n'est pas utilisée, avant de la déplacer et de la nettoyer.
- Laissez la bouilloire refroidir complètement avant de la nettoyer et de la ranger.
- Vérifiez que le couvercle est bien fermé avant d'allumer la bouilloire, faute de quoi elle risque de ne pas s'éteindre correctement.
- Assurez-vous que la bouilloire est convenablement placée sur son socle avant de l'allumer.
- N'utilisez pas la bouilloire dans un but autre que chauffer de l'eau.
- Ne la remplissez pas au-dessus de la marque de maximum sur

l'indicateur de niveau d'eau. Enlevez la bouilloire de son socle avant de la remplir ou de verser.

- Ne placez pas la bouilloire, le socle ou le cordon d'alimentation sur ou à proximité d'une surface chaude, d'un plan de cuisson ou d'un brûleur à gaz.
- Utilisez seulement la bouilloire avec le socle électrique fourni et vice versa.
- N'utilisez jamais un appareil avec une prise ou un cordon endommagé, ou si l'appareil est défectueux ou a été endommagé d'une manière ou d'une autre. Si le cordon d'alimentation est abîmé, il doit être remplacé par un cordon spécial disponible auprès du service d'assistance Dualit : + 44 (0) 1293 652 500

## CONSERVEZ CES INSTRUCTIONS

## PREMIÈRE UTILISATION

- Enlevez tout l'emballage de la bouilloire et de son socle. Avant d'utiliser la bouilloire pour la première fois, ou si elle est restée inutilisée pendant longtemps, remplissez-la jusqu'à la marque de maximum, faites bouillir l'eau, jetez l'eau bouillie puis rincez la bouilloire à l'eau froide.
- Vérifiez que la tension indiquée sur l'appareil correspond à la tension du secteur.
- REMARQUE: Toute prise coupée d'un cordon d'alimentation doit être immédiatement jetée. Il est dangereux d'insérer une prise coupée dans une prise 13 A. 3
- N'utilisez jamais la prise sans son couvercle de fusible. Assurez-vous que le fusible de rechange est du même calibre que le fusible d'origine. Des fusibles de rechange sont disponibles auprès de Dualit et doivent être approuvés ASTA conformément à la norme BS 1362.

- ① Poignée
- ② Couvercle et bouton
- ③ Bec versant
- ④ Corps principal
- ⑤ Fenêtre de visionnement
- ⑥ Commutateur de puissance
- ⑦ Néon indicateur
- ⑧ Base de puissance

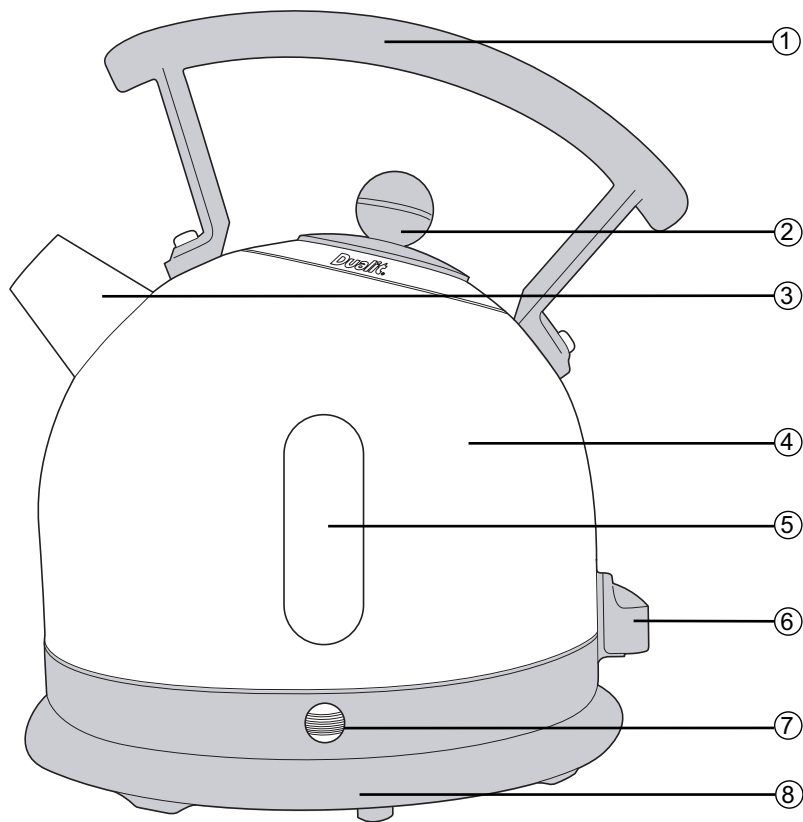

## MODE D'EMPLOI

### MODE D'EMPLOI

- Placez le socle aussi près de la prise murale que possible. Disposez le cordon d'alimentation de façon à ce qu'il ne dépasse pas du plan de travail et qu'il ne puisse pas être accroché par mégarde. Raccourcissez le cordon d'alimentation en l'enroulant dans le logement de cordon en dessous du socle et faites le passer par l'ouverture prévue à cet effet.

### OUVERTURE DU COUVERCLE

- Enlevez la bouilloire de son socle. Si l'interrupteur a été baissé par mégarde, il remontera automatiquement en position "Arrêt".
- Tenez fermement la poignée de la bouilloire d'une main et saisissez le bouton du couvercle de l'autre avant de tirer dessus vers le haut. Dès qu'il se détache de la bouilloire, éloignez-le de la vapeur qui s'échappe.

### REPLISSAGE

- Ouvrez le couvercle et remplissez la bouilloire par l'ouverture du couvercle. Ne remplissez pas par le bec verseur.
- Contrôlez le niveau d'eau au fur et à mesure du remplissage. Vous devez utiliser au moins une tasse d'eau mais le niveau ne doit pas dépasser la marque de maximum.
- Ne remplissez pas trop la bouilloire. Si la bouilloire est trop pleine, de l'eau bouillante risque de s'échapper du bec verseur et du couvercle.
- Remettez le couvercle en place et assurez-vous qu'il est fermement enfoncé. Vérifiez qu'il est complètement fermé, faute de quoi la bouilloire risque de ne pas s'éteindre quand l'eau bout.

### MISE EN MARCHÉ

- Vérifiez que l'interrupteur est en position "Arrêt" (soulevez la bouilloire du socle et remettez-la en place en prenant garde de ne pas renverser d'eau). L'interrupteur fonctionne seulement quand la bouilloire est correctement installée sur son socle.
- Branchez le socle à la prise murale. Au besoin, allumez la prise murale.
- Abaissez l'interrupteur. L'indicateur au néon s'allume et la bouilloire commence à chauffer.
- Quand l'eau est en ébullition, la bouilloire s'éteint automatiquement, l'interrupteur reprend la position "Arrêt" et l'indicateur au néon s'éteint.

**REMARQUE:** Si vous soulevez la bouilloire de son socle, vous pouvez voir des gouttes d'humidité à la surface du socle.

## MODE D'EMPLOI

### MISE EN MARCHÉ

Elles proviennent de la vapeur utilisée pour éteindre la bouilloire automatiquement, qui ensuite se condense et s'échappe par les ouvertures situées sur la face inférieure de la bouilloire. Ceci est parfaitement normal et ne doit pas vous inquiéter, et ne constitue pas une raison pour renvoyer la bouilloire.

- Enlevez la bouilloire de son socle avant de la remplir ou de verser.
- Quand vous remplissez ou déplacez la bouilloire, ne la penchez pas en arrière car cela risque de laisser passer de l'eau par le tube de vapeur jusqu'à la zone de commande. Dans ce cas, la bouilloire doit sécher avant de pouvoir être utilisée à nouveau.
- Pour éviter tout risque d'éclaboussure, versez lentement et ne penchez pas la bouilloire de façon excessive.

**AVERTISSEMENT: SI LA BOUILLIÈRE VIENT DE BOUILLIR, ELLE SERA PLEINE DE VAPEUR QUI S'ÉCHAPPERA DÈS L'OUVERTURE DU COUVERCLE.**

### ÉBULLITION À SEC

- N'allumez pas la bouilloire si elle ne contient pas au moins une tasse d'eau.
- Une mauvaise utilisation de ce type réduirait la durée de vie de la bouilloire.
- Si la bouilloire est allumée par mégarde quand elle ne contient pas assez d'eau, un dispositif de protection contre l'ébullition à sec l'éteindra automatiquement. Laissez la bouilloire refroidir avant de la remplir à nouveau. Le couvercle risque d'être très chaud et de l'eau risque de gicler en atteignant le socle de la bouilloire.

## ENTRETIEN

FR

### NETTOYAGE

- Éteignez la bouilloire (soulevez-la de son socle électrique), débranchez le socle de la prise murale puis laissez la bouilloire refroidir complètement avant de la nettoyer. Essayez l'extérieur et les surfaces internes de la bouilloire à l'aide d'un chiffon humide.
- Au besoin, vous pouvez utiliser une petite quantité de détergent ménager. Pour nettoyer le filtre, voir la rubrique "Filtre à eau" ci-dessous.
- Si vous utilisez du détergent à l'intérieur de la bouilloire, rincez-la soigneusement après pour éliminer toute trace du produit.
- Assurez-vous que tous les connecteurs et toutes les prises restent secs.
- N'immergez pas la bouilloire ou le socle dans de l'eau ou dans tout autre liquide.

## ENTRETIEN ET NETTOYAGE

### NETTOYAGE

- N'utilisez pas d'agents de nettoyage ou de solvants forts ou abrasifs.

### DÉTARTRAGE

- Une accumulation de tartre entraînera la surchauffe des éléments, ce qui réduira leur durée de vie. Ceci peut également déclencher la coupure de sécurité de façon prématurée, ce qui éteindrait la bouilloire avant l'ébullition de l'eau.
- Comme la bouilloire utilise un élément chauffant sous la sole, le tartre peut seulement s'accumuler sur les parois et le fond de la bouilloire, ce qui est facilement détectable et doit être corrigé rapidement.

### L'ACCUMULATION DE TARTRE

- Videz la bouilloire après chaque utilisation ; ne laissez pas de l'eau stagner dans la bouilloire la nuit ; utilisez de l'eau filtrée au lieu de l'eau du robinet.
- Détartrez régulièrement la bouilloire, au moins une fois par mois, à l'aide d'un produit détartrant du commerce. Dans les régions où l'eau est très calcaire, il peut s'avérer nécessaire de détartrer plus souvent.
- Lors du détartrage, suivez les instructions sur le paquet de détartrant. Quand le détartrage est terminé, videz la bouilloire et rincez-la à plusieurs reprises à l'eau claire avant de la remplir à nouveau avec de l'eau ; faites la bouillir et jetez l'eau bouillie.

### FILTRE À EAU

En fonction de la dureté de l'eau, des particules de tartre en suspension dans l'eau peuvent lui donner un aspect trouble. Le filtre installé sur votre bouilloire empêchera ces particules de passer dans votre boisson. Vous devez donc vous assurer que le filtre reste propre et sans dépôts, faute de quoi la performance de votre bouilloire pourrait se dégrader, vos boissons pourraient contenir du tartre et l'eau de la bouilloire pourrait sembler trouble.

- Vous devez nettoyer le filtre à chaque fois que vous remarquez des dépôts évidents sur la toile filtrante et notamment si l'écoulement est affecté.
- Assurez-vous que vos mains sont propres et exemptes de lotion, savon ou produit similaire qui pourrait donner un arrière-goût à l'eau.

### FILTRE À EAU

- Enlevez la bouilloire de son socle et vérifiez que la bouilloire est froide.
- Ouvrez le couvercle Saisissez la partie supérieure du filtre et retirez-le délicatement de la bouilloire. Rincez-le à l'eau du robinet tout en le brossant délicatement à l'aide d'une brosse souple. Rincez la bouilloire à l'eau douce.
- Pour le remettre en place, alignez les côtés du filtre avec les rainures du support de filtre et faites-le coulisser lentement vers le bas jusqu'à ce qu'il atteigne sa position.

### SERVICE APRÈS-VENTE

Si la bouilloire ne fonctionne pas correctement, vérifiez que :

- Vous avez correctement suivi les instructions.
- Le fusible de la prise n'a pas sauté.
- Le fusible de l'alimentation secteur/disjoncteur n'a pas sauté/basculé.

Si le cordon d'alimentation est abîmé, il doit être remplacé par un cordon spécial disponible auprès de Dualit ou d'un agent Dualit agréé. Ce cordon doit impérativement être installé par un électricien compétent.

Si la bouilloire ne fonctionne toujours pas, veuillez contacter le service d'assistance Dualit au : + 44 (0) 12 93 65 25 00 ou le magasin où vous avez l'achetée.

### GARANTIE

Tout défaut affectant le fonctionnement de l'appareil qui se manifeste dans l'année qui suit son achat sera rectifié par sa réparation gratuite ou son remplacement à condition qu'il ait été utilisé et entretenu conformément aux instructions et qu'il n'ait subi aucun usage incorrect ou abusif.

Cette garantie ne couvre aucun dommage consécutif, mais laisse subsister intégralement vos droits de recours.

**Dualit**®  **CE**

DUALIT LIMITED COUNTY OAK WAY CRAWLEY WEST SUSSEX RH11 7ST  
TELEPHONE: +44(0) 1293 652 500 FACSIMILE +44 (0) 1293 652 555  
EMAIL: [INFO@DUALIT.COM](mailto:INFO@DUALIT.COM) WEB: [WWW.DUALIT.COM](http://WWW.DUALIT.COM)